

ПСИХОЛОГИЯ ЛИЧНОСТИ

УДК 159.9

МЕТАИМПЛИКАТИВНАЯ МОДЕЛЬ ЭКЗИСТЕНЦИАЛЬНОГО ВЫБОРА

© 2002 В.А.Петровский

Самарский государственный университет,
Психологический институт Российской Академии Образования

В статье представлена модель экзистенциального выбора. Личность, осуществляющая выбор, рассматривается как «единица субъектов». В рамках психотерапии и системного консультирования решается задача перераспределения импульсов, предопределяющих выбор личности. Приводятся математические модели «наличной состоятельности» и «расширения перспектив».

Проблема выбора, являющаяся ключевой в человеческой деятельности, есть также одна из главных задач в системах поддержки принятия решений. Существует много формальных методов, решающих проблему выбора между несколькими альтернативами (это методы теории оптимальных решений, теории игр, исследования операций и пр.). В системах поддержки принятия решений, однако, важен субъективный фактор, учет психологических особенностей человека, его опыта, интуиции, ожиданий, мотивации. Строгие методы не учитывают этих особенностей. Попытки учитывать субъективные знания и предпочтения, а также психологические особенности личности, предпринимаются в рамках искусственного интеллекта.

При исследовании рефлексивных процессов, вводятся математические модели, описывающие выбор между двумя (В.А. Лефевр [2]) и несколькими альтернативами (Т.А. Таран [8]), учитывающие личностные характеристики субъекта. В данной работе рассматривается проблема экзистенциального выбора – выбора в условиях неопределенности. Экзистенциальные выборы, совершаемые человеком, в отличие от «бытовых», «обыденных», характеризуются свободой, ответственностью, непредреженностью своих исходов. В работе предлагается математичес-

кая модель экзистенциального выбора, которая представляет собой развитие предложенной ранее трансактной модели рефлексивного выбора (В.А. Петровский [5], [6], В.А. Петровский, Т.А. Таран [7], О.В. Митина, В.А. Петровский [3]), основанной на математической модели в условиях биполярного выбора В. Лефевра [2] и ее многозначной булевой версии, разработанной Т. Таран [8]. Моделируя экзистенциальные выборы, мы стремимся описать, объяснить и предсказать поведение человека в ситуации жизненной неопределенности.

Структурно-функциональная модель личности. Введем символ A , обозначающий «личность». Будем исходить из того, что личность – это субъект деятельности в окружающем его мире: $A = A_0 \Rightarrow A'_0$, где A_0 – «субъект деятельности», A'_0 – «окружающий мир», а стрелка « \Rightarrow » символизирует направленность интересов субъекта. При описании внутреннего строения личности, мы вводим более общую схему: $A_i \Rightarrow A'_i$, где A_i («агент») – символ активного существа, наделенного запросами и ресурсами, A'_i («контрагент») – источник ресурсов, в которых заинтересован агент, а стрелка « \Rightarrow » указывает, что агент A_i заинтересован в получении некоторого ресурса N от своего контрагента A'_i . Будем говорить также, что A_i здесь выступает в союзе (или сочетании) с A'_i . Предполага-

ется также, что A_i , в свою очередь, есть некоторый агент A_{i+1} в союзе с контрагентом A'_{i+1} : $A_i = A_{i+1} \Rightarrow A'_{i+1}$, и т.д. и т.п. A_{i+1} и A'_{i+1} будем называть подсистемами, обра-

зующими систему A_i . В итоге появляется ряд всё более детализированных описаний личности, характеризующих её структуру (см. рис.):



Рис. 1. Личность

1) $A = A_0 \Rightarrow A'_0$. A – личность; A_0 – субъект деятельности; A'_0 – окружающий мир («условия деятельности», «воздействие среды», «стимулы среды», «средства к существованию», «блага», «предметы потребностей» и т.д. и т.п.).

2) $A_0 = A_1 \Rightarrow A'_1$. A_0 – субъект деятельности; примем, что A_1 – это «субъект сознания»; A'_1 – «субъект интуиции». Субъект деятельности, таким образом, объединяет в себе рациональное и интуитивное начала, причем первое здесь как бы опирается на второе (нуждается во втором). A'_0 может быть понято также как «субъект установки» – неосознаваемой готовности определенным образом воспринимать окружающую среду и действовать в ней.

3) $A_1 = A_2 \Rightarrow A'_2$. A_1 – субъект сознания; будем считать, что A_2 – это «субъект самосознания» (субъект знания о себе, о своих подлинных потребностях и возможностях), в то время как A'_2 – «субъект представлений об окружающем мире». Субъект сознания, таким образом, есть единство того, что знает личность о себе самой, и того, что знает она о своем окружении. Иначе говоря, субъект сознания заключает в себе «со-знание» (оно может быть как адекватно, так и неадекватно реальности).

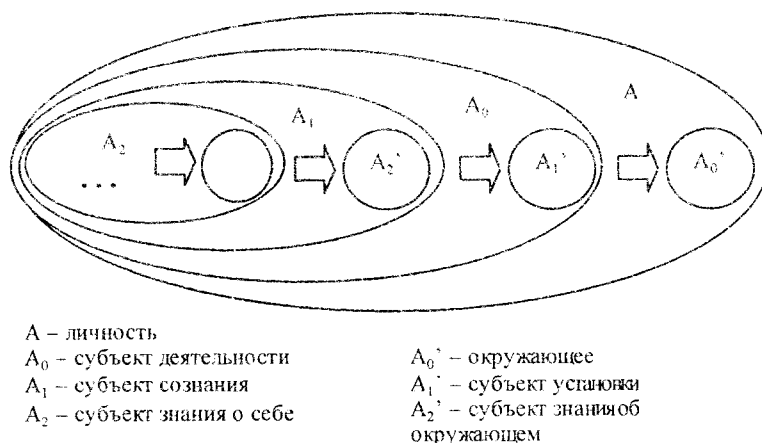
Итак, мы приходим к общему выражению, описывающую личность:

$$A = ((A_2 \Rightarrow A'_2) \Rightarrow A'_1) \Rightarrow A'_0.$$

Перед нами структурная модель личности. В функциональном плане, как видим, есть различие между некоторыми «частями» личности: элементы A_2 , $A_2 \Rightarrow A'_2$, $((A_2 \Rightarrow A'_2) \Rightarrow A'_1)$ формируют запросы (являются «заказчиками»), а элементы A'_0 ; A'_1 ; A'_2 обеспечивают поступления ресурса («поставщики»).

Будем считать, что n_i – это запросы, которые агент A_i предъявляет контрагенту A'_i ; r_i – ресурс, предъявляемый контрагентом A'_i агенту A_i ($0 = i ? 2$). Мы предполагаем также, что помимо ресурсов, которые могут быть предоставлены контрагентом A'_i , в его распоряжении находятся внутренние ресурсы \hat{r}_i . Неявно, речь идет при этом о запросах агента к себе самому, которые удовлетворяются на основе имеющихся ресурсов.

Необходимо отметить также, что запросы n_i и ресурсы r_i в «импульсной модели» представлены множеством (мы бы сказали, «веером») конкретных численных значений – о каждом из них мы говорим: *уровень* запроса, *уровень* ресурса. Среди всех этих значений-уровней в данной ситуации j актуализированы (воплощены)

какие-то конкретные, выражаемые числом, значения – мы называем их «наличными» значениями, в отличие от «возможных» значений запросов и ресурсов, и обозначаем их n_j и r_j – такие значения-уровни мы называем также *сопутствующими друг другу*. Имея в виду сопутствующие друг другу уровни проявления запросов и ресурсов, мы будем опускать верхние индексы j , записывая просто n_i и r_i . Принимается, что численные значения запросов и ресурсов варьируют в диапазоне $[0, 1]$.

Вводится также важное понятие «состоятельности» (w_i). Интуитивно, чья-либо состоятельность – это успешность в продвижении к цели, общий объём того, что актуально доступно. Состоятельность – двойственна: она объединяет в себе достигнутое и достигаемое, реальное и идеальное, наличное и возможное, актив и активность. Это – не просто возможности (они могут быть «скрытыми», «потенциальными»), это *актуализированные* возможности достижения цели (они включают в себя и то, что есть, и то, что в данной ситуации открывается как возможность, *превращающаяся* в действительность). Речь при этом может идти о состоятельности заказчика во взаимоотношениях с посредником, о состоятельности заказчика и посредника (как единого целого) во взаимоотношениях с поставщиком, о состоятельности их всех, вместе взятых, во взаимоотношениях с источником ресурса. Строго говоря, состоятельность (w_i) агента A_i есть *реализуемость* его запросов посредством ресурсов, которыми он располагает сам и получает от контрагента A'_i . Представляется разумным принять за 1 совокупный ресурс, на использование которого рассчитывает агент. При этом формулируется следующий постулат:

Постулат 1 (взаимодополнительности имеющихся ресурсов и предъявляемых запросов):

$$n_i + \uparrow r_i = 1$$

Подразумевается, что агент в данный момент предъявляет запрос контрагенту, для того чтобы пополнить свои собственные ресурсы.

Постулат 2 (соответствия амбиций и достижений):

$$n_i = w_{i+1} \quad (i = 0, 1).$$

Таким образом, принимается, что уровень внешнего запроса системы в данный момент равен уровню состоятельности образующих ее подсистем: запрос n_0 , предъявляемый агентом A_0 ($=A_1 \Rightarrow A'_1$) к контрагенту A'_0 , равен состоятельности w_1 агента A_1 в союзе с контрагентом A'_1 , а запрос n_1 агента A_1 ($=A_2 \Rightarrow A'_2$) к A'_1 равен ресурсу w_2 . Постулат адекватности амбиций описывает взаимоотношения между тем, насколько продвинулась система $A_{i+1} \Rightarrow A'_{i+1}$ в направлении желаемого (уровнем её внутренней состоятельности) и запросами, которые она, стремясь к своей цели, предъявляет теперь своему окружению. Смысл постулата заключается в том, что новые запросы, предъявляемые системой своему окружению, соответствуют уровню её предшествующих достижений («каковы достижения, таковы и амбиции»).

Всё сказанное позволяет нам предложить способ оценки состоятельности w_i ($A_i \Rightarrow A'_i$) при известных n_i и r_i .

А) Положим, что во всех случаях мы имеем дело всего с двумя вариантами значений переменных n_i и r_i – 0 или 1. Легко убедиться в том, что в этом случае состоятельность w_i ($A_i \Rightarrow A'_i$) может интерпретироваться как результат применения оператора материальной импликации « \rightarrow » к антецеденту n_i (уровень запроса потребителя к контрагенту) и консеквенту r_i (ресурс, предоставляемый контрагентом): $w_i = n_i \rightarrow r_i$. Заметим, что приведенное формальное определение соответствует нашим интуитивным представлениям о состоятельности. Пояснения требует только один случай: $0 \rightarrow 0 = 1$. Но эта ситуация вполне объяснима, если принять во внимание постулат 1 о взаимодополнительности имеющихся ресурсов и предъявляемых запросов, $n_i + \uparrow r_i = 1$.

Б) Пусть базовые переменные n_i и r_i суть дискретные переменные, принимающие рациональные значения на отрезке $[0, 1]$ (иррациональные значения мы здесь не рассматриваем); нам необходимо опре-

делить состоятельности $w_i (A_i \Rightarrow A'_i)$. Для этого вводится оператор *метаимпликации* « \rightarrow^* ». Следующий простой пример может служить иллюстрацией идеи метаимпликации. Положим, перед нами два рациональных числа $3/10$ и $1/2$. Нам необходимо определить результат метаимпликации $3/10 \rightarrow^* 1/2$. Приведем эти дроби к общему знаменателю. Теперь перед нами - десятичные дроби $0,3$ и $0,5$. Поставим в соответствие числу $0,3$ множество десятиразрядных векторов-элементов булевой решетки 2^{10} высоты 3 , а числу $0,5$ - множество элементов той же решетки высоты 5 (в булевых решетках с элементами-булевыми векторами, как известно, высота элемента соответствует количеству единиц в нем - это длина пути от нуля решетки до данного элемента). Мы как бы рассредоточили числители дробей $3/10$ и $5/10$ по 10 разрядам векторов. Возьмем теперь наугад какой-нибудь вектор из первого множества и, также наугад, - из второго. Будем считать, что первый из них - антецедент импликации, второй - консеквент. Далее вычисляется вектор как результат импликации. Приведем всего два примера:

1. $(0,0,1,0,1,0,0,1,0,0) \rightarrow (1,0,1,0,1,0,0,0,1,1) = (1,1,1,1,1,1,0,1,1)$
2. $(1,0,1,0,0,0,0,0,0,1) \rightarrow (0,0,0,0,0,1,1,1,1,1) = (0,1,0,0,1,1,1,1,1,1)$

Свободно варьируя выбор элементов первого и второго множеств, мы вычисляем все соответствующие им результаты импликаций. Определим теперь уровень построенных нами векторов, элементов решетки: это высота вектора, деленная на длину - относительное количество единиц в соответствующем векторе. В первом примере элемента - 9 , соответственно, уровень - $9/10$; во втором примере высота - 7 , уровень - $7/10$. Множество всех уровней элементов, полученных таким образом, представляет собой определяемое нами значение метаимпликации (уровни элементов, как легко показать, варьируют в пределах $7/10 \div 10/10$): $0,3 \rightarrow^* 0,5 = \{0,7; 0,8; 0,9; 1\}$

Числа, заключенные в фигурные скобки, мы называем уровнями значения

метаимпликации. Заметим, что высота элементов булевой решетки, являющихся результатом импликации векторов, соответствующих числам $0,3$ и $0,5$, зависит от способа их «рассредоточения»: в первом случае - высота 9 , во втором - 7 . Соответственно, различаются и уровни значения метаимпликации.

В общем случае $s_1/q \rightarrow^* s_2/q = W^{<s_1, s_2>} = \{(V^k(s_1/q)/q \rightarrow V^j(s_2/q)/q)\}$, где V^k и V^j - q -разрядные векторы-элементы булевой решетки 2^q , соответствующие k и j , - свободно варьируемым способам «рассредоточения» чисел s_1/q и s_2/q . Можно интерпретировать k и j как порядковые номера векторов, чья высота, соответственно, s_1 и s_2 , при произвольном способе упорядочения этих векторов; подразумевается, что k и j «пробегают» все возможные значения независимо друг от друга.

Определением состоятельности здесь является: $w_i (A_i \Rightarrow A'_i) = n_i \rightarrow^* r_i$

Так как при «четких» значениях s_1/q , s_2/q (0 или 1), $s_1/q \rightarrow^* s_2/q = s_1/q \rightarrow s_2/q$ (материальная импликация), данное определение состоятельности распространяется не только на рациональные значения переменных в интервале $(0, 1)$ (случай «Б»), но на случай «А» - «четкие значения». Перед нами *общее* определение состоятельности. Условимся об уровнях значения метаимпликации говорить как об уровнях состоятельности w_i .

В общем случае - диапазон изменения уровней состоятельности при свободном варьировании k и j определяется соотношением:

$$w_{i \min} = r_i/q + \sup\{0, q - n_i - r_i\}/q = r_i + \sup\{0, 1 - n_i - r_i\}$$

$$w_{i \max} = \inf\{q, q - n_i + r_i\}/q = \inf\{1, 1 - n_i + r_i\}$$

Заметим, что сопутствующим друг другу значениям n_i и r_i соответствует априори непредсказуемый уровень состоятельности - «облако возможных значений» (какое из них будет актуализировано в данный момент времени - заранее неизвестно).

Может быть определена *ожидаемый* уровень состоятельности:

$$w_i = r_i/q + (1 - r_i/q)(1 - n_i/q) = r_i + (1 - r_i)(1 - n_i) \quad (*)$$

В приведенном примере $w = 0,5 + (1 -$

0,5) (1- 0,3) = 0,85.

Возвращаясь от случая Б) к рассмотренному выше случаю А), то есть к «чётким» значениям переменных 1 или 0, мы можем сказать, что оператор метаимпликации, будучи реализован по отношению к ним, дает те же результаты, что и «материальная импликация»: $n \rightarrow^* r$ здесь совпадает с $n \rightarrow r$. Поэтому в общем случае, состоятельность системы $N \Rightarrow R$ может быть определена на основе «метаимпликации» $n \rightarrow^* r$.

Итак, мы располагаем всем необходимым, чтобы охарактеризовать специфику запросов, ресурсов и состоятельности различных «подсистем» личности. Поскольку в дальнейшем мы будем иметь дело с небольшим числом символов, удобнее перейти от ранее определенных символов n_2, r_2, r_1, r_0 к символам x, y, z, f , соответственно, означаящим:

(x) – запрос субъекта самосознания (A_2), y – ресурсы, предоставляемый субъектом знания (A_2) – «представления об окружающем»; z – установки субъекта (A_1), имеющие неосознаваемый характер; f – «воздействия окружающей среды» (A_0). Рассмотрим детальнее эти переменные и их сочетания.

Запросы («устремления субъекта»): $\{ (x), ((x) \rightarrow^* y), (((x) \rightarrow^* y) \rightarrow^* z) \}$ – интенции, установки и ожидания: 1) *интенции* (всё, что слева от одинарной черты): $(x), \rightarrow^* y$. Иначе говоря, под притязаниями подразумевается antecedent импликации $(x) \rightarrow^* y$, то есть (x) ; 2) *установки* (всё, что слева от двойной черты): $((x), \rightarrow^* y) \rightarrow^* z$; сокращенно: $((x) \rightarrow^* y)$; 3) *ожидания* (всё, что слева от тройной черты): $((((x), \rightarrow^* y) \rightarrow^* z) \rightarrow^* f)$, то есть $((((x) \rightarrow^* y) \rightarrow^* z))$.

Ресурсы: $\{ y, z, f \}$ – «представления», «установки», «воздействия среды».

Состоятельность: $\{ (((x) \rightarrow^* y), (((x) \rightarrow^* y) \rightarrow^* z), (((((x) \rightarrow^* y) \rightarrow^* z) \rightarrow^* f)) \}$. Особый интерес для нас представляет возможная психологическая интерпретация элементов множества W . Предлагается следующая интерпретация:

• $w_{sub} = (x) \rightarrow^* y \sim$ состоятельность *интенций* (=субъективная состоятельность,

в наших терминах, = «самооценка», в терминах В.А. Лефевра)

• $w_{virt} = ((x) \rightarrow^* y) \rightarrow^* z \sim$ состоятельность *позиции* (=виртуальная состоятельность, стойкость, готовность к действию, «активность сознания»)

• $w_{ob} = (((x) \rightarrow^* y) \rightarrow^* z) \rightarrow^* f \sim$ состоятельность *ожиданий* (=объективная состоятельность, успешность, «самоэффективность»)

Далее мы анализируем прежде всего виртуальную состоятельность личности – состоятельность *субъекта сознания* в союзе с *субъектом установки* (данную форму можно назвать «внутренней состоятельностью» субъекта деятельности), $w_{virt} = ((x) \rightarrow^* y) \rightarrow^* z$. Именно в ней сконцентрированы осознанные и бессознательные детерминанты человеческих устремлений и склонностей – «силы души». На этой ступени активности личности субъект еще не реализует себя в прямом взаимодействии с миром – но это произойдет «вот-вот». Сложится ли его взаимодействие с окружающей средой успешно, или она отвергнет его притязания – всё это выявится позже, но действие здесь уже неостановимо (*виртуальное*, в отличие от *потенциального*, это «возможность, превращающаяся в действительность»). Виртуальная состоятельность занимает, таким образом, промежуточное положение между «субъективной» и «объективной» состоятельностью личности.

На основе формулы (*) может быть определена *ожидаемая* виртуальная состоятельность личности:

$$w_{virt} = r_1 + (1 - r_1)(1 - (r_2 + (1 - r_2)(1 - n_2))) = r_1 + (1 - r_1)(1 - r_2)n_2$$

Вглядимся в итоговое выражение. Перед нами – формула готовности субъекта к выбору, полученная Лефевром [2]. Назовем численное значение, соответствующее выражению $w_o = r_1 + (1 - r_1)(1 - r_2)n_2$, *числом Лефевра*. Оно дает нам возможность прогнозировать итог взаимодействия между различными «частями»-подсистемами субъекта жизнедеятельности, зная, каковы интересы заказчика (субъект самосознания), ресурсы посред-

ника (субъект знания об окружающем) и ресурсы поставщика (субъект неосознаваемых установок). Мы пришли к «числу Лефевра» иным путем, чем В.А.Лефевр. Мы основывались при этом на интуитивно очевидных послылках, среди которых – постулат взаимодополнительности имеющихся ресурсов и предъявляемых запросов, а также – постулат соответствия притязаний достижениям. Вслед за В.А.Лефевром и Т.А.Таран, мы обратились к идее импликации и предложили интерпретировать ее как «реализуемость» [6], что, на наш взгляд, позволяет объяснить действенность ее применения в моделях рефлексивного выбора. «Число Лефевра» в нашей интерпретации есть результат применения более общей, чем импликация, логической операции – «метаимпликации». Идея «метаимпликации», в свою очередь, основывается на возможностях, предоставляемых «решеткой». Тем самым, приоткрываются дополнительные возможности соотнесения модели Лефевра и модели Таран. На основе модели Таран [8] может быть дана, как видим, «многомерная» интерпретация *одномерных* величин, фигурирующих в модели Лефевра.

Модель решетки, кроме того, предоставляет исключительную возможность определять пределы, в которых варьирует уровень состоятельности агента во взаимодействии с контрагентом: применительно к виртуальной состоятельности (внутренней готовности субъекта к выбору) – это:

$$w_{\min} = \inf\{1; \sup\{0; n_2 - r_2\} + r_1\};$$

$$w_{\max} = \inf\{1; \inf\{1; n_2 + r_2\} - r_2 + r_1\}.$$

Экзистенциальный выбор. Возможность психологической интерпретации «подсистем» личности A_3 (субъект самосознания, глубинный источник «запросов»-интенций, «заказчик»), A_2 (субъект знания об окружающем, «посредник» во взаимоотношениях с ним) и A_1 (субъект интуиции, первичный «поставщик» опыта), мы усматриваем в работах Э. Берна [1]. Согласно Э. Берну, человеку присущи три «психических органа»: Неопсихика – источник эго-состояний «Взрослый», Эк-

стеропсихика – источник эго-состояний «Родитель» и Археопсихика – источника эго-состояний «Ребенок» («Дитя»). Обозначим эти функциональные органы, соответственно, символами В, Р и Д. Естественно предположить, что «триединство психики» и «триумвират личности» могут быть соотнесены друг с другом, и притом – многообразно [6].

Характеризуя *экзистенциальный* выбор, мы останавливаемся на следующей схеме: $(В \Rightarrow Р) \Rightarrow Д$. Иными словами, экзистенциальные выборы – эффект синергии Взрослый, Родитель, Ребенок при данном способе их сочетания (см. также [3], [5], [6], [7]).

«Импульсы» *экзистенциального* выбора. Положим, что x , y и z принимают рациональные значения на отрезке $[0, 1]$ (для простоты – как и в прежних примерах – значения $0/10$; $1/10$; $2/10$; ...; $9/10$; $10/10$). «Рассредоточим» известным нам образом каждое из этих значений в векторах решетки 2^{10} . Будем считать, что каждый «элемент» дроби (единица в десятиразрядном векторе) представляет собой некий «импульс» – минимальный запрос или ресурс (= элементарный посыл), исходящий, соответственно, из инстанций Взрослый, Родитель, Ребенок за период времени T . Можно, для простоты принять, принять, что T – это отрезок времени в 10 единиц (секунд, минут и т.п.); время – дискретно, поступление импульсов приурочено к целому числу единиц времени. Поступление импульсов за период времени T из разных инстанций в общем случае асинхронно Импульсы, поступающие со стороны Взрослого, будем называть *разумными*; импульсы со стороны Родителя – *наставительными*, импульсы со стороны Ребенка – *фантазийными*. Возможные сочетания импульсов, порожденных В, Р и Д в период T , имитируют векторы решетки, высота которых, соответственно, x , y , z .

Теперь можно определить виртуальную состоятельность личности, осуществляющей экзистенциальный выбор. При определенном способе распределения импульсов во времени (конкретном рас-

средоточении значений) x, y, z , искомое значение:

$$w_{virt} = (x \rightarrow^* y) \rightarrow^* z$$

При случайном распределении импульсов во времени,

$$w_{virt} = z + (1 - z)(1 - y)x$$

Вводя представление об операторах рассредоточения–сосредоточения и, таким образом, реализуя идею «решётки» применительно к одномерной величине, мы получаем исключительную возможность установить пределы, в которых варьирует величина внутренней состоятельности w_{virt} при произвольном распределении во времени импульсов, поступающих из инстанции В, Р, Д. Это:

$$w_{virt\min} = \inf\{1; \sup\{0; x - y\} + z\};$$

$$w_{virt\max} = \inf\{1; \inf\{1; x + y\} - y + z\}$$

Нижний предел – это то, на что по меньшей мере может претендовать личность, осуществляющая экзистенциальный выбор. Верхний предел – то, на что она могла бы рассчитывать по большей мере, то есть при наиболее «благоприятном стечении» импульсов, продуцируемых инстанциями Взрослый, Родитель, Ребенок. Этот верхний предел мы называем перспективой экзистенциального выбора.

Пусть $x = 5/10, y = 6/10$ и $z = 3/10$ (5 от Взрослого, 6 от Родителя и 3 от Ребенка импульсов в 10 единиц времени). В этом случае $w_{virt\min} = \inf\{1; \sup\{0; 0,5 - 0,6\} + 0,3\} = 0,3$; $w_{virt\max} = \inf\{1; \inf\{1; 0,5 + 0,6\} - 0,6 + 0,3\} = 0,7$ (как видим, «перспектива» экзистенциального выбора существенно превосходит ожидаемый показатель состоятельности $w_{vir} = w_{vir} = 0,3 + (1 - 0,3)(1 - 0,6) 0,5 = 0,44$).

Предлагаемая формальная модель достаточно точно воспроизводит в себе основные черты поведения человека, совершающего экзистенциальный выбор:

1. Экзистенциальный выбор возникает в ситуации полной неопределенности, непредрежденности исхода предстоящего действия. О таких ситуациях говорят: «человек стоит на пороге важных решений», «человек сейчас выбирает свою судьбу». Бессознательный образ среды («влияние») несет на себе отпечаток

детских мечтаний. Желаемое здесь выдается за действительное. Благополучный или неблагоприятный опыт прошлого, запечатленный в Ребенке, задает оптимистический или пессимистический ракурс бессознательной интерпретации окружающего. Модель это учитывает: виртуальная состоятельность не может быть ниже ресурсов, предоставляемых его Ребенком: $w_{virt} = z$. К примеру, $w_{virt} (3/10 \rightarrow^* 4/10) \rightarrow^* 5/10 \in [5/10, 8/10]$

2. Всё то, что может в этой ситуации требовать от человека его Родитель, совпадает с его (Родителя) «знанием» того, что произойдет дальше. «Ты должен» здесь тождественно «Ты можешь». Чем менее Родитель уверен в точности своего прогноза, тем в меньшей мере он требователен. Согласно модели, отсутствие или прекращение поддержки со стороны Родителя способно привести к повышению виртуальной состоятельности субъекта при осуществлении экзистенциального выбора (сравним два крайних варианта: $(1 \rightarrow^* 0) \rightarrow^* 0 = 1$ – поддержка отсутствует, виртуальная состоятельность абсолютна; $(1 \rightarrow^* 1) \rightarrow^* 0 = 0$ – чрезмерная опека порождает обратный эффект: субъект не готов к выбору, виртуальная состоятельность нулевая).

3. И, наконец, запросу Взрослого (разумной части личности) в условиях экзистенциального выбора отдается приоритет; дефицит ресурса со стороны Ребенка может компенсироваться заинтересованностью Взрослого: $w_{virt} (6/10 \rightarrow^* 3/10) \rightarrow^* 2/10 \in [5/10, 8/10]$: активный запрос Взрослого, при пассивности детской части личности, оказывается весьма действенным, если только Родитель «не слишком» старается ему помочь.

Итак, мы видим, что импульсная модель экзистенциального выбора описывает ситуацию, в которой личность, осуществляющая выбор, полагается на свою интуицию и веру в себя, действует вопреки сложившимся стандартам и убеждениям, исходит из интенций собственного разумного «Я» (интересов своей «модели себя»), прислушивается к голосу собствен-

ного разума).

Это выбор, осуществляемый «всем существом» - выбор этот, как правило, нельзя свести к проявлениям активности какой-то одной части личности; перед нами эффект *сводного* выбора личности как «единомножия субъектов» [4]¹.

Отметим также, что внутренняя состоятельность личности, осуществляющей экзистенциальный выбор, должна еще быть испытана миром. На уровне формальной модели речь должна идти о системе «Субъект деятельности в окружающем мире», $((A_2 \Rightarrow A'_2) \Rightarrow A'_1) \Rightarrow A'_0$, рассматриваемой в целом.

В рамках психотерапии и системного консультирования (мы говорим о *системном* консультировании, подчеркивая тем самым, что реорганизации подвергается также среда) решается задача перераспределения (= иного способа «рассредоточения») импульсов, предопределяющих выбор, совершаемый личностью.

В плане математического моделирования, особый интерес, на наш взгляд, представляет исследование не только *наличной состоятельности*, но и перспектив, как мы бы сказали, «расширения перспектив».

СПИСОК ЛИТЕРАТУРЫ

1. Берн Э. Трансактный анализ в психотерапии. Академический Проект. М., 2001.
2. Лефевр В. Космический субъект. М. Ин-квартио. 1996.
3. Митина О.В., Петровский В.А. Трансактная модель рефлексивного выбора: опыт эмпирического обоснования (рукопись, 2002).
4. Петровский В.А. Психология неадаптивной активности. М., 1992.
5. Петровский В.А. Трансактная модель рефлексивного выбора. Рефлексивные процессы и управление. Тезисы 111 Международного симпозиума 8-10 октября 2001 г. Москва.
6. Петровский В.А. «Эго-состояния» и готовность к рефлексивному выбору. Тезисы конференции по практической психологии. Москва, МГУ, 2002.
7. Петровский В.А., Таран Т.А. Модель рефлексивного выбора: трансактная версия (Тезисы КИИ, 2002).
8. Таран Т.А. Многозначные булевы модели рефлексивного выбора // Рефлексивное управление / Сб. статей. – М.: Изд-во «Институт психологии РАН», 2000. с. 122 – 132.

METAIMPLICATIVE MODEL OF EXISTENTIAL CHOICE

© 2002 V. A .Petrovsky

Samara State University
Psychological Institute of Russian Academy of Education

The model of existential choice of personality is presented. The personality that makes a choice is contemplated as “a lot of subjects in entirety”. The task of resettling the impulses that causes the choice of personality is solved for psychotherapy and system counseling. Mathematical models of “actual solvency” and “widening of perspectives” are shown.

¹ Что есть личность: три лица одного субъекта или три субъекта одного лица? В этом пункте – водораздел между традиционной и - «неклассической» теорией, которой придерживается автор.

СОЦИАЛЬНАЯ И ЛИЧНОСТНАЯ ЗРЕЛОСТЬ СУБЪЕКТА: ПОНЯТИЯ, КРИТЕРИИ, ФАКТОРЫ СТАНОВЛЕНИЯ

© 2002 Г.В.Акопов¹, А.А.Гудзовская²

¹ Самарский государственный педагогический университет

² Самарский муниципальный институт управления

Обсуждается понятие зрелости субъекта. В качестве критериев зрелости рассматривается сформированность субъектности и самоопределение в индивидуальном и социальном пространстве-времени. Субъектность является выражением высшей формы активности человека, а самоопределение характеризует направление этой активности. Показывается взаимосвязь между социальной и личностной зрелостью субъекта. Выделяются три формы субъектной активности зрелого человека: 1) человек как субъект познания; 2) человек как субъект отношения; 3) человек как субъект поступка (реализации).

Проблема социальной и личностной зрелости относится к актуальным проблемам современной психологической науки и является интегрирующей для разных областей психологического знания: социальной психологии, психологии личности, возрастной психологии, социальной психологии образования, акмеологии, педагогической психологии. Предметом изучения социальной и личностной зрелости являются системообразующие факторы зрелости, объективные и субъективные критерии зрелости, механизмы, условия, влияющие на становление зрелости.

Малая распространенность данного термина в психологической литературе требует обоснования усилий по его актуализации. Широко используемые в психологии сопоставимые с понятием зрелости термины “качество” и “уровень”, на наш взгляд, не покрывают всего многообразия релевантных явлений. Уровневая градация психических процессов, состояний и свойств, так же как их качественная специфика, являются универсальными характеристиками и могут не соотноситься с природой явления (уровень), необходимой или достаточной представленностью сущности явления (качество). Понятие зрелости снимает проблему двухмерности, т.к. в нем, как в целостной характеристике явления синх-

ронно представлены и необходимое качество, и достаточный уровень развития того или иного исследуемого явления.

Другой ракурс вопроса о необходимости и полезности использования термина “зрелость” связан с проблемами отставания (задержки) и опережения (одаренность) в психическом развитии; с развитием, оценкой и аттестацией профессионализма в той или иной деятельности; с восприятием, оценкой, пониманием человека человеком в межкультурной коммуникации, учитывающими или игнорирующие этно-ментальную специфику оценки качеств и уровней психологических свойств человека и т.д. Таким образом, как в теоретической, так и в прикладной психологии весьма актуальны изыскания, связанные с понятием зрелости, ее мотивов и аспектов.

Понятие “зрелость человека” имеет как в психологии, так и в быденном сознании два различных смысла: зрелость как хронологически определенный период жизни человека и зрелость как качественная оценка его физических, психических, личностных или других свойств. Такие виды зрелости как физическая, половая, интеллектуальная зрелость являются наиболее изученными и имеют вполне определенные критерии и нормы. Характеристики других видов зрелости –

личностной, социальной, духовной и др. – являются менее однозначными, менее изученными.

О трудности в определении объективных критериев зрелости человека писал Б.Г. Ананьев. Он отметил тот факт, что “в современной психологической литературе эти трудности привели к замене понятия “зрелость” понятием “взрослость” с тем, чтобы избежать многих осложнений, считающихся подчас непреодолимыми” (4, с. 71). Не разработанность критериев зрелости отражается тем фактом, что в современной справочной педагогической литературе (“Российская педагогическая энциклопедия”, “Педагогическая энциклопедия”) отсутствуют оба понятия: как “зрелость”, так и “взрослость”.

Необходимость разработки психологических критериев развития личности отмечала Л.И. Анцыферова (6, с. 9). И.С. Кон приходит к выводу о необходимости рассматривать социальное созревание как многомерный процесс, имеющий не один, а несколько критериев. К важнейшим из них, относящимся к внешним проявлениям социальной зрелости, он относит: “завершение образования, приобретение стабильной профессии, начало трудовой деятельности, материальную независимость от родителей, политическое и гражданское совершеннолетие, службу в армии (для мужчин), вступление в брак, рождение первого ребенка” (25, с. 42).

С целью прояснения содержания понятия “зрелость” обратимся к значениям слов “зрелость”, “зрелый” в русском языке.

В “Словаре русского языка” приводятся следующие значения слова “зрелость”: 1) состояние организма достигшего полного развития; зрелый возраст; 2) перен.: высокая степень развития, совершенства; зрелость мысли (46, т.1, с. 662). Прилагательное “зрелый” определяется, как: созревший, спелый; достигший полного развития; возмужалый, характерный для человека, достигшего полного развития; полностью сложившийся, достигший опытности, мастерства; тщательно взвешенный, обдуманый; свидетельствующий об опытности, мастерстве.

В “Толковом словаре” В.И. Даля “зрелость” толкуется как “состояние зрелого, спелость; возмужалость, состояние, степень рассудительности”, а “зрелый” - как “дозревший, спелый; возмужалый, полнолетний, взрослый; обдуманый, рассудительный, неопрометчивый” (20, т.1, с. 717).

Пояснение к словам “зрелость” и “зрелый”, помещенные в “Словаре русского языка XI – XVII вв.”, показывает, что их значение в языке определено давно и мало меняется со временем: “зрелость – полнота развития чего-либо; зрелый – достигший полного развития, плодоносящий” (45, вып.6, с. 63).

Таким образом, в значении слова “зрелость” в отношении к человеку выделяются следующие аспекты - свойство (характеристика) человека; определенное состояние человека; результат предшествующих процессов (развития, созревания, обдумывания); характеристика предшествующего процесса по полноте и законченности; выделение этапов (дозревший до чего-либо); внешняя оценка (достижение совершенства, сравнение с неполным развитием, наличие образца для сравнения, мастерство).

Отметим различие между прямым и переносным значениями слова “зрелый”. Прямое значение имеет смысл полноты развития организма, развития того, что было. Его можно отнести к физическому созреванию человека, созреванию психических процессов (половозрелый). В переносном значении добавляется смысл “обдуманый”, “тщательно взвешенный”; тот смысл относится скорее к проявлениям характера человека, его поведению, поступкам, мыслям, ценностной позиции, выполнению ролей, установкам.

“Обдуманый”, “рассудительный”, “неопрометчивый”, то есть зрелый поступок - поступок, имеющий автора (субъекта), готового за него отвечать; причину, цель, адекватные средства, предсказуемый результат и последствия; соотносительный с условиями, принятыми нормами.

“Тщательно взвешенный” поступок - поступок, совершенный в результате выбора из нескольких альтернатив, совершенный в результате сознательного отказа от некоторых из них. Поступок, “свидетельствующий об опытности, мастерстве”, это поступок достаточно привычный, совершаемый не в первый раз, совершаемый с учетом прежних ошибок, свидетельствующий о готовности поступать сходным образом, характеризует зрелую личность.

Выделенные аспекты значения слова “зрелость”, особенно в прямом значении, находят свое отражение в научных психологических представлениях о зрелости человека.

Зрелость (взрослость) - наиболее продолжительный период онтогенеза, характеризующийся тенденцией к достижению наивысшего развития духовных, интеллектуальных и физических способностей человеческой личности. Характеристиками зрелой личности называют: 1) развитое чувство ответственности; 2) потребность в заботе о других людях; 3) способности к активному участию в жизни общества, эффективному использованию своих знаний, психологической близости с другим человеком, конструктивному решению различных жизненных проблем на пути к полноте самореализации.

Деятельность человека в период зрелости непосредственно связана с его активным включением в сферу общественного производства. Неспособность успешно включиться в нее приводит к личностному застою, стагнации (22, с. 126).

С.Ю.Головин при составлении “Словаря практического психолога” дополняет эту характеристику: “**Зрелость** (взрослость)- состояние, к коему приходит организм в конце периода развития. Хронологические рамки периода зрелости достаточно условны и определяются завершением юности и началом периода старения. Есть попытки разделения зрелости на стадии: молодость, расцвет, собственно зрелость и пр.” (44, с. 178-179).

В словаре И.А.Баевой к характеристике зрелости добавляется образ и аспект

внутреннего переживания этого состояния самим человеком: “**Зрелость**. Образ: Дерево, покрытое зрелыми, крупными плодами. Переживание: “Мне многое по плечу!” (9, с.20)

В статье “Зрелый и незрелый (Mature and immature)” “Критического словаря психоанализа” Ч.Райкфорта поднимается проблема критериев зрелости, характеристик поведения, подходящего тому или иному возрасту: “Хотя эти слова несут в себе оттенок похвалы и хулы, в биологии они имеют точное значение. Зрелым индивидом (организмом) является тот, в котором развитие завершено; незрелым - тот, в ком оно не завершено: ребенок - незрелый, взрослый же - зрелый. Когда речь идет о психических процессах и поведении, употребление этих терминов, по-видимому, всегда подразумевает сравнение с нормами, истоки которых неясны. Называя кого-либо незрелым, мы подразумеваем, что нам известно, какого рода поведение подобаает его возрасту, и что его поведение, по сути, подходит человеку более молодого возраста” (37, с.47).

Ч. Райкфорт обращает внимание на оценочный характер слов “зрелый – незрелый, инфантильный”, принятый в психологии, в отличие от близкого по значению словосочетания “взрослый ребенок”.

Слово “взрослый”, действительно является близким по значению к “зрелый”. Однако оно в большей степени относится именно к возрасту человека, тогда как “зрелость” – к характеристике, оценке его развития. В русском языке “взрослый” определяется как “достигший полного телесного развития, полнолетний, возмужалый, достигший полной зрелости, зрелого возраста”. Похожее разделение “зрелый-взрослый” находим в латинском, немецком, английском и французском языках (29, 32, 7, 15).

Проведенный лингвистический анализ понятия “зрелость” позволяет выделить в нем три смысловых измерения: 1) пространственное (увеличение размера); 2) временное (наступление срока); 3) реп-

продуктивное или продуктивное (плодоношение). Критерии зрелости являются историческими, меняющимися от общества к обществу, от одной эпохи к другой с преимущественной фиксацией какого-либо одного измерения из названного ряда: пространство субъекта (совокупность социально определенных свойств индивида и личности); время субъекта (социально определенный возраст личности) и реализация субъекта (социально одобряемая или принимаемая продукция личности-индивидуальности).

“Зрелость человека как индивида – соматическая и половая – определяется биологическими критериями. Однако если у всех животных, включая приматов, физическая зрелость означает глобальную зрелость всего организма – его жизнедеятельности и механизмов поведения, то у человека нервно-психическое развитие не укладывается полностью в рамки физического созревания и зрелости”, - писал Б.Г. Ананьев. – “Уже умственная зрелость неразрывно связана с образованием, имеет свои критерии, отражающие определенный объем и уровень знаний, свойственных данной системе образования в данную историческую эпоху. В еще большей мере историческими являются многочисленные феномены гражданской зрелости, с наступлением которой человек полностью становится юридически дееспособным лицом, субъектом гражданских прав (например, избирательных), политическим деятелем и т. д.” (4, с.71). Б.Г.Ананьев отмечал, что все эти феномены зрелости варьируют в зависимости от общественно-экономической формации, классовой структуры общества, национальных особенностей, традиций и т. д. ни в коей мере не зависят от физического развития человека.

“В психологии изучение зрелости представлено исследованиями динамики интеллектуальных и творческих способностей, изменений ведущих мотивов и интересов, поиском закономерностей развития личности. Изучаются психологические аспекты таких событий зрелого возраста,

как заключение брака и развод, проблемы семейных взаимоотношений, родительские функции” (36, с. 126).

Помимо перечисленных измерений, различными авторами выделяются следующие аспекты зрелости: *личностная, социальная, психологическая, социально-психологическая, психосоциальная, нравственная, идейная, гражданская и др.*

Исторический характер понятия зрелости, различие теоретических подходов исследователей этих феноменов отражаются в содержательном наполнении каждого из аспектов зрелости, а также в несогласованности используемых терминов. Разные авторы используют для обозначения одного и того же феномена несовпадающие термины, и, наоборот, разные аспекты зрелости часто обозначаются одним и тем же термином. Так, понятие “зрелость личности” рассматривается в очень широком диапазоне - от того “минимума личности” (27), на основе которого происходит дальнейшее созревание человека, например социальное, до понимания ее как редчайшей вершины развития человека, возможной лишь на основе созревания всех компонентов личности (Б.Г.Ананьев (4), А.Н.Леонтьев (30), В.И.-Слободчиков (43)).

Для получения некоторого представления о разноплановости подходов приведем лишь ряд определений разных аспектов зрелости.

К.К.Платонов использует термин “минимум социальной зрелости личности” и определяет его в Психологическом словаре, как “этап развития личности, как появление в ее направленности социальных норм, определяющих способность осознанно, активно и самостоятельно участвовать в жизни общества, и проявление стремления к дальнейшему, максимально возможному для нее идейно-политическому и профессиональному совершенствованию” (27,с.68).

“Социальная зрелость - объективно необходимый этап развития личности, который характеризуется достижением самостоятельного социального положе-

ния, определенного уровня образования и профессиональной подготовки, усвоением, интериоризацией нравственных норм и ценностей класса, социальной группы, общества в целом, традиций и духовного богатства национальной и общечеловеческой культуры, что позволяет человеку реализовывать его гражданские права и обязанности - пишет Ф.Р.Филиппов в специальной статье социологического справочника" (48, с.43). Согласно Ф. Р. Филиппову социальная зрелость наступает в ходе социального становления личности, а не в результате какого-либо одномоментного акта.

Создатель известной "Шкалы социальной зрелости школы в Вайленде" ("Vineland Social Maturity Scale") Е.А.Долл (5) социальную зрелость индивида определяет через степень личной независимости и ответственности. Личная независимость, при этом, определяется способностью индивида самостоятельно справляться со своими личными делами и самостоятельно регулировать свои социальные отношения, а социальная ответственность - ответственность по отношению к самому себе, к остальным лицам и ко всему обществу (54).

"Психосоциально зрелыми можно считать молодых людей, которые в значительной степени решили возрастные задачи развития, осознали свою ответственность и социальный долг, включились в общественную жизнь. Психосоциальная зрелость включает школьную и профессиональную зрелость, зрелость как осознание ответственности и способность отвечать за правонарушения. Зрелость как осознание ответственности, согласно законодательству, означает способность понять неправоту своего поступка и действовать в соответствии с этим убеждением", - обобщает Х.Ремшмидт (38, с. 182-183).

Социально-психологическая зрелость чаще всего понимается как компетентность, "как развитая способность индивида эффективно взаимодействовать с окружающими его людьми" (21, с. 335), как комплекс умений правильно опреде-

лять личностные особенности и психологические состояния других людей, влиять на них (34).

Идейная зрелость раскрывается как результат становления личности гражданина. Проявление гражданственности выражается в честном выполнении своего долга, в трудовой, духовной и общественно-политической деятельности. В гражданском долге соотнесено единство сознания и поведения человека как гражданина конкретного государства (Г.А.-Жук, В.И.Кожохарь, И.Б.Слюсар (21)).

О нравственной зрелости пишет В.И.-Слободчиков. Нравственная зрелость является основой для развития "высшего способа личного существования, связанного с освобождением от давления обыденной жизни, от соблазна влечений, пристрастий и прельщений собственной самости; духовное бытие - это любовь к качеству жизни и воля к совершенству во всех ее областях" (43, с.370).

В современной психологической литературе отсутствуют попытки систематизации выделяемых аспектов зрелости, не анализируются возможные основания или критерии для их различения. Научно-психологический подход к исследованию феномена зрелости, затрагивает, в основном, рассмотрение "атрибутов" зрелости.

Так, к одному из важнейших атрибутов зрелой личности, ряд авторов относит "осознание себя субъектом" - Б.Г. Ананьев, А.В. Брушлинский, А.Н.Леонтьев, В.С.Мухина, С.Л.Рубинштейн, В.И.-Слободчиков и др. Осознание человеком себя как субъекта считают поворотным моментом в развитии личности, ее вторым рождением. "С этого момента, собственно, и встает проблема ответственности человека в моральном плане, ответственности за все содеянное и все упущенное", - пишет С.Л.Рубинштейн (40, с.348).

К.А. Абульханова-Славская отмечает, что потребностью зрелой личности является необходимость последовательного проведения ею своей определенной жизненной линии, то есть осознание себя субъектом собственной жизни. Согласно

Л.И.Божович (11), психологически зрелой личностью является человек, способный руководствоваться сознательно поставленными целями, что определяет активный характер его поведения. Эта способность, на наш взгляд, также является проявлением субъектности т. е. человека как субъекта деятельности. “Показателем созревшей личности выступает осознание личностью себя как субъекта, способного производить вещи, отношения, готовность совершить социально значимую деятельность и ее свершение” - считает В.Ф.Сафин (41, с.72). М.-А. Робер и Ф.Тильман, характеризуя психологическую зрелость, наряду с чувством реальности, способностью трезво смотреть в лицо фактам, сотрудничеством с другими, называют автономию, которая “означает не свободу делать все, что хочется, но возможность пользоваться определенной свободой и считаться с ограничениями, чувство ответственности” (39, с.146).

Определенность отношения к миру, ценностная определенность, определенность в социальных нормах, в той общности, к которой человек считает себя принадлежащим, также часто называется исследователями в качестве необходимой характеристики личностной зрелости. “В зависимости от того, на какие ценности ориентируется человек (к чему в жизни он стремится, что в этой жизни он хочет создать или получить, в чем видит

личностную ценность общения, своей деятельности и т.д.) мы можем говорить о его социальной и гражданской зрелости”, - пишет И.В.Дубровина (53, с. 13). В работах Д.И.Фельдштейна отмечается, что “в приобретении человеком определенного (для каждого этапа онтогенеза) уровня самости - самосознания, самоопределения, как необходимого момента рождения индивидуальности, проявляется степень его социальной зрелости. Чем больше развито самосознание и самоопределение индивида, тем больше он индивидуален и одновременно социально самоопределен, а потому и социально определен” (51, с. 9).

М.И.Бобнева считает, что обо всех аспектах развития можно судить лишь в социальном поведении, в его социальной ориентации, в характере его социального опыта, его социальных выборах, социальных решениях, социальных оценках. В этом проявляется интегративный характер процесса развития личности (10). Э.Н.Гусинский становлением зрелой личности называет переход к самоопределению личности в культуре от научения организма в среде обитания (19, с.49). По мнению Н.И.Соболевой, мировоззрение как результат самоопределения человека “выступает фактором, связующим все стороны духовного мира человека в единое целое. Мировоззрение имеет свои “срезы” во всех сторонах духовного мира личности, регулирует все формы жизнедеятельности человека и потому может служить универсальной меркой для определения уровня социальной зрелости личности в целом” (47, с.115).

Подводя итог этому краткому обзору, можно отметить, что для характеристики зрелой личности, прибегают к перечислению знаний и умений, которыми должен обладать человек, - Б.Г.Ананьев (4), А.А.Бодалев (34); определению его ценностной направленности - К.А.Абульханова-Славская (1), Л.И.Божович (11), И.В.-Дубровина (53), В.И.Слободчиков (43), Д.И.Фельдштейн (51); подчеркиванию осознанности, активности поведения - К.А.Абульханова-Славская (1), И.С.Кон (24); указанию на высшую степень развития различных человеческих способностей - А.А.Бодалев (44), А.В.Петровский (сост.) (36), Ч.Кули (28); выделению черт характера - ответственности, самостоятельности, независимости - Е.А.Долл (54), А.В.Петровский (сост.) (36), К.К.Платонов (27); констатации достижения человеком определенных результатов в жизни - И.А.Баева (9), И.С.Кон (25).

При всем разнообразии уровней анализа, степени обобщенности и структурированности представлений о зрелости, на наш взгляд, можно выделить общие основания для систематизации

этих понятий. Мы считаем возможным сочетать термин “зрелость” с известными проявлениями человека, такими, как индивид, субъект, личность, индивидуальность. Зрелость индивида может оцениваться главным образом по гендерным и возрастным характеристикам, хотя возможно также привлечение нейрофизиологических показателей, в частности, в тех случаях, когда расовые, этнические, ментальные или другие особенности маскируют принятые в условиях фиксированной среды критерии.

Зрелость субъекта мы рассматриваем по следующим двум основаниям:

1) субъектность - как свойство человека осознавать себя субъектом, целенаправленно влиять на что-либо на основании собственных потребностей, интересов, целей; субъектность является результатом осознания своей свободы в отношении чего-либо, свободы выбора;

2) самоопределение - как характеристика совершенного человеком выбора, соотнесенного с его собственными ценностными основаниями и осознанными последствиями этого выбора в фиксированном социокультурном пространстве, с принятым в нем временным диапазоном, а также ответственностью за те или иные акты действий и поступков (17).

Оба этих основания являются интегрирующими характеристиками человека и охватывают большую часть всех атрибутов, параметров, свойств, выделяемых при описании зрелости. В самом общем плане субъектность является выражением активности человека, а самоопределение характеризует направление этой активности.

“Субъект - это человек на высшем уровне активности, целостности (системности), автономности и т.д.”, - такое определение дает А.В.Брушлинский, который разрабатывает субъектно-деятельностную концепцию субъекта (14, с.6). “Быть субъектом – это значит быть творцом своей истории, вершителем своего жизненного пути: инициировать и осуществлять изначально практическую дея-

тельность, общение, поведение, познание, созерцание и другие виды специфически человеческой активности - творческой, нравственной, свободной” (14, с.5).

Трактовка человека как субъекта, противостоящая пониманию человека как пассивного существа, отвечающего на внешние воздействия лишь системой реакций, принадлежит гуманистической психологии и в отечественной психологии разрабатывалась со времен С.Л.Рубинштейна (40), Б.Г.Ананьева (4). В этом смысле “человек остается субъектом - в той или иной степени - также и на уровне психического как процесса и вообще бессознательного. Даже когда человек спит, он в какой-то мере - потенциально и актуально - сохраняется в качестве субъекта” (13, с.35), “психическое объективно существует только как субъективное, то есть принадлежащее субъекту” (14, с. 14). Человек, в конечном счете, всегда является субъектом, хотя может и не осознавать себя таковым.

Осознание человеком себя как субъекта делает его “подлинным субъектом”, по терминологии К.А.Абульхановой-Славской (1). “Способность отличать себя как деятеля от процесса и продуктов своей деятельности - одна из главных человеческих особенностей человека”, - характеризует И.С.Кон свойство человека осознавать себя субъектом (24, с.168).

Таким образом, различаются свойство человека являться субъектом, присущее ему как таковому с момента рождения, и субъектность - как осознание человеком этого собственного свойства быть субъектом, осознанное занятие позиции субъекта какой-либо активности, самоопределение “Я - субъект”. Подобное разделение понятий “субъект” и “субъектность” проводит А.К.Осницкий (33), В.А.-Петровский (35), В.И.Слободчиков (42), И.С.Якиманская (56).

“Человек как субъект (в позиции “Я-субъект”) способен превращать собственную жизнедеятельность в предмет практического преобразования, относиться к самому себе, оценивать способы деятель-

ности, контролировать ее ход и результаты, изменять ее приемы. Достижение человеком уровня субъектности предполагает овладение им совокупностью родовых человеческих способностей: мышления, сознания, желаний, воли, чувств и т.д.” (43, с. 250). К.А.Абульханова-Славская подчеркивает взаимосвязь “самоопределения индивида как субъекта жизнедеятельности и избирательность психического” (1, с.269). “Субъектность есть центральное образование человеческой субъективности, а следовательно, центральная категория психологии человека” (43, с.253). А.К.Осницкий под субъектностью понимает “целостную содержательно-действенную характеристику активности, подчеркивающую интенциональность субъекта, проявляемую в тех видах жизнедеятельности, в которых человек волен (и обнаруживает волеизъявление) определять для себя и меру субъектной включенности и меру собственного творчества при достижении формулируемых для себя целей” (33, с. 7).

Субъектность - является свойством человека, выраженность которого зависит от полноты тех сфер, в которых он сознает себя субъектом. Наиболее традиционными в отечественной психологии являются такие сферы: субъект деятельности, в частности - труда, общения, познания (Б.Г.Ананьев), субъект психической деятельности (К.А.Абульханова-Славская), субъект жизни (С.Л.Рубинштейн). А.Н.Леонтьев останавливался на таком аспекте субъектности человека, как “субъект реализации в совокупности деятельностей своих отношений” (30, с. 179). А.К.Осницкий, занимаясь проблемами исследования субъектной активности, выделяет такие проявления субъектности, как субъект знания, переживания, отношения, деятельности (33).

Другим выделенным нами основанием характеристики зрелости, является самоопределение (18). “Человек не только находится в определенных отношениях с миром и определяется им, но и относится к миру и сам определяет это свое отноше-

ние, в чем и заключается сознательное самоопределение человека”, - находим у С.Л. Рубинштейна (40, с.354).

Самоопределение, вслед за М.Р. Гинзбургом, можно рассматривать как “процесс обретения человеком ценностно-смыслового единства и реализации его в жизни” (16, с.354). Обретение человеком ценностно-смыслового единства включает в себя: способность к осознанию внутренних оснований действия в определенной жизненной ситуации; сформированность умения осмыслить любую ситуацию действия, как ситуацию ценностного выбора; осознанность значимых для себя ценностей и соотнесение их с социокультурными ценностями; организацию собственной жизни в соответствии с динамически меняющейся иерархией ценностей.

Необходимость введения этой содержательной характеристики зрелости обусловлена тем, что субъектная активность человека и его направленность (самоопределенность) являются разными свойствами человека. Субъектная активность может проявляться не в форме самоопределения, то есть выбора, соотнесения с собственными ценностными основаниями, а в форме аффективного, традиционного, нормативного и прочего поведения. На это различие указывает К.А.Абульханова-Славская, отмечая, что стремление человека влиять на ход события, изменять ситуацию осуществляется не всегда за счет сознательной деятельности; есть люди активные, деятельные, которые не в полной мере и не всегда осознают последствия своих поступков, планируют свои действия, ставят определенные цели, последовательно их реализуют. Сознательно выработанная или осознанная направленность личности и является ее самоопределением.

Самоопределение рассматривается как содержательная характеристика субъектной активности. Оно реализуется в реальной жизни человека - через поступки, деятельность, общение. Поступок понимается как единица поведения, в которой реализуется сознательно определен-

ное намерение, имеется прогноз ожидаемого результата и последствий для человека, других людей, общества в целом. Поступок может быть выражен действием или бездействием; позицией, высказанной в словах, отношением к чему-либо, оформленным в виде жеста, взгляда, смыслового подтекста; в действии, направленном на преодоление физических препятствий и поиск истины.

Выделяются две стороны осознанной направленности личности, отражающей стороны объективного процесса жизнедеятельности индивида. Одна - это обособление индивида, его индивидуализация, сохранение и развитие его индивидуальности. Другая сторона заключается во взаимодействии индивида с другими, включении его как индивидуального существа в общественные отношения (1). Таким образом, можно говорить о самоопределении в индивидуальном и социальном пространстве, то есть об индивидуальном и социальном самоопределении (17).

О связи индивидуального и социального писал С.Л.Рубинштейн: “Содержательный мир внутри человека есть результат его жизни и деятельности. То же относится и к проблеме самоусовершенствования человека: не себя нужно делать хорошим, а сделать что-то хорошее в жизни - такова должна быть цель, а самоусовершенствование - лишь результат” (40, с. 380). Д.И.Фельдштейн подчеркивает наличие индивидуального и социального в социальной зрелости. “В процессе социального созревания осуществляется как осознание, освоение и реализация социальных норм, принципов, отношений, так и присвоение и реализация новой “самости” (нового уровня самопознания, самоопределения), что позволяет индивиду не только воспроизводить в своей деятельности присвоенное социальное, но и обеспечивает соответствующие возможности в этом воспроизводстве и функционировании новой социальной позиции, а также возможность дальнейшего осуществления себя как действующего субъекта. Именно в таком дву-

едином воспроизводстве и происходит социальное взросление, проявляется степень социальной зрелости” (51, с.8).

Самоопределение в индивидуальном и социальном пространстве являются разнонаправленными признаками зрелости субъекта. Можно встретить людей, являющихся полноценными субъектами собственной жизни, яркими индивидуальностями, однако не имеющих социального самоопределения, не включающих ту или иную социальную общность в сферу своих забот, интересов, не осознающих своего к ней отношения. И наоборот, существует тип людей, поддерживающих интересы общности, разделяющих ее нормы, но не выделяющих себя из нее, не берущих ответственность за происходящее в собственной жизни на себя, не имеющих собственного взгляда или мнения. Оба этих типа в равной мере не являются вполне зрелыми. К.А. Абульханова Славская в этой связи говорит о более индивидуализированном или более стереотипном способе реализации индивидом своей общественной сущности. Н.И. Соболева результат социального самоопределения характеризует так: “Человек становится “человеком”, так же, как и человек эчество, реализуя себя в отдельных индивидах” (47, с.122).

Таким образом, зрелость предполагает субъектность и самоопределение именно в двух дополняющих друг друга пространствах – социальном и индивидуальном. В первом случае - субъектное самоопределение в социальном пространстве – времени, можно говорить о социальной зрелости субъекта; во втором - субъектное самоопределение в индивидуальном пространстве – времени, - личностной зрелости субъекта.

Сопряжение социальной и личностной зрелости не представляется чрезвычайным событием и является столь же заурядным явлением, как и крайности. Вовремя статусно оформившийся человек, реализующий в высшей или достаточной мере свои способности – весьма не редкое явление. Выдающиеся субъекты воз-

можно как для этого, гармоничного типа зрелости, так и для крайних типов. Однако исторические оценки оказываются дифференцированными по вкладу субъекта либо в социально-политические явления, либо в явления науки, искусства.

В контексте вышесказанного личностная зрелость субъекта не совпадает с понятием зрелости личности. Последнее словосочетание нельзя признать корректным в связи с большим числом существенно разных концепций личности в современной психологии. Каждая из концепций, очевидно, предполагает свою дефиницию и критерий зрелости личности.

Социальная зрелость предполагает самоопределение также в двух планах – социальном и нравственном. Социальная зрелость выражается в осознании себя субъектом общественной жизни, самоактуализации и самореализации в обществе, субъектом исторического процесса, субъектом развития общности, к которой человек себя относит.

Нравственная зрелость может быть определена как субъектность человека в отношении собственного нравственного, духовного бытия, принятие человеком норм нравственности как своих собственных. Нормы нравственности, оценка поведения и жизни человека как нравственных либо безнравственных лежит за рамками психологического изучения и является предметом философского осмысления человеческого существования.

Гражданская, идейная, профессиональная, политическая и т. п. зрелость могут являться компонентами социальной зрелости, если патриотизм, определенные идеи, профессионализм являются нормами той общности, в которой человек самоопределен или которая оценивает его социальную зрелость. В принятии и выполнении моральных, нравственных норм также проявляется определенный этап или уровень социальной зрелости, однако здесь возможны весьма драматические коллизии пересечения социального и личностного в нравственно-временном изменении (см. Моцарт и Сальери).

Разделение индивидуальной (биологической) зрелости и социальной – личностной зрелости субъекта отражает разведение понятий “индивид”, “субъект” и “личность”, принятое в отечественной психологии (Б. Г. Ананьев (4), Б. Ф. Ломов (31), С. Л. Рубинштейн (40), Б. М. Теплов (49)). С этой точки зрения, психически или физически неполноценный индивид может быть, тем не менее, социально зрелым субъектом; психические и физические дефекты не обесценивают человека как социального деятеля.

Подводя итог понятийному и критериальному анализу, мы отмечаем, что зрелость субъекта может быть понята как один из результатов становления личности, в отличие от психологической зрелости (результат психического развития) и физической (индивидуальной) зрелости (результат биологического созревания). Нами выделены основания для характеристики зрелости – субъектность и самоопределение.

Зрелость субъекта представляется нам как результат становления субъектности человека в отношении собственной жизни в общности, к которой он себя относит, и самоопределения в социальном и индивидуальном пространстве. Самоопределение, характеризующее зрелость субъекта, означает переход от стихийного способа жизни в обществе к такому, который определяет сам человек. Причем направленность, которую человек определяет для себя, отражает позитивные стремления – к сохранению либо развитию (адаптации) или созиданию (творческому преобразованию).

Самоопределение в индивидуальном пространстве можно передать выражением “Я определяю себя”, оно влечет за собой определение границ своей ответственности за свою жизнь и судьбу, свое смысло-жизненное единство. В результате индивидуального самоопределения люди отличаются друг от друга тем, что они считают ценным, что они называют смыслом своей жизни, целями, которые они для себя ставят, и средствами, которые выбирают (17).

Самоопределение в социальном пространстве происходит по аналогии с индивидуальным – “Я определяю общество” (или, словами Н. О. Лосского, “Я определяю мир”). Оно отражает принятие человеком на себя своей доли ответственности за жизнь (судьбу) общества (общности, группы), его сохранение или развитие. В результате социального самоопределения люди отличаются спектром тех общностей (групп), членами которых себя определяют, а внутри одной группы – мерой включенности в нее, перспективами и целями, которые для нее определяют, и способами их достижения (непосредственно, становясь лидером, руководителем, или косвенно, предьявляя себя как образец).

Зрелость субъекта предусматривает требования к личностной зрелости и индивидуальному самоопределению в том смысле, что человек является субъектом общественной жизни всегда, осознает он это или нет. Личные ценности человека, его смыслы жизни, способы поведения, оказывая влияние на “смысловую сферу других людей”, оказывают влияние и на общество в целом – поддерживая в нем равновесие, задавая горизонты развития, замедляя или ускоряя исторические процессы.

Отсутствие личных смыслов, собственной позиции, самоопределенности также оказывает влияние на социальные процессы. Человек личностно не самоопределившийся, ориентирован на готовые конвенционные нормы, является зависимым от их наличия, не берет за себя ответственность за собственную судьбу, оставляя ее другим, группе, общности, обществу в целом. Общность вынуждена или брать на себя эту ответственность (тоталитарные режимы, авторитарные семьи), или содействовать личностному самоопределению (демократические свободы).

Самоопределение как необходимая характеристика социальной и личностной зрелости человека становится особенно очевидной в эпохи общественных перемен или социальной нестабильности (начиная с развода, роспуска партии, сокращения из трудового коллектива и закан-

чивая социальными кризисами и революциями). В этих случаях преимущество является у людей, которые самоопределены в ценностях и смысле жизни, знают чего хотят, ищут средства осуществления собственных целей. Только самоопределенные люди могут содействовать преодолению наступающего хаоса в ценностных ориентирах социального развития. Устойчивость собственной позиции – эффективное средство изменения позиции окружающих. По данным С. Московиси, Е. Лаж и М. Наффрешу, социальное влияние в большей степени определяется устойчивостью, с которой участники дискуссии защищают свою точку зрения, чем принадлежностью к меньшинству или к большинству (50).

В современной психологии выделяется несколько подходов к рассмотрению феноменов личностной и социальной зрелости, обусловленных разными методологическими позициями авторов исследований. Зрелость может рассматриваться с точки зрения интрапсихических условий зрелости, субъективного переживания самореализованности, самоактуализации, удовлетворенности отношений с близкими. В основном этот подход отражен в зарубежных теориях личности, возникших из психотерапевтической практики.

Другое направление исследований зрелости основывается на рассмотрении ее как социально желаемого итога развития личности. Этот подход является традиционным для отечественной психологии и развивается под влиянием русской философской мысли. В последние десятилетия в мировой психологической науке появились тенденции сближения двух подходов. С одной стороны, социальная зрелость развитой индивидуальности (“самоактуализированной личности”) характеризуется ее способностью положительно влиять на общество, с другой стороны, успех развития общества обусловлен степенью развития индивидуальности составляющих его людей, т. е. личностной зрелости.

Анализ научной литературы, посвященной проблемам зрелости, показывает,

что социальную зрелость можно рассматривать как необходимый аспект личностной зрелости и наоборот. Поэтому, оправданным является также понятие индивидуальной зрелости, т.е. зрелости человеческой индивидуальности, оформленной представленности и востребованности той неповторимости, уникальности человека которая обеспечивается с одной стороны индивидуальной уникальностью, с другой – неповторимым опытом психологической и социальной жизни. Чтобы индивидуальность “выделялась”, ее, по выражению А.Г. Асмолова, необходимо отстаивать. Отстаивание, на наш взгляд, может осуществляться двояким образом:

1. Приспособление или преодоление социальной жизни в индивидуальном (личностном, психологическом) пространстве. В качестве примеров, в частности, можно рассматривать линию жизни А.С. Пушкина;

2. Приспособление или преодоление индивидуальной жизни в социальном пространстве. Примером может выступать линия жизни М.Ю. Лермонтова. Таким образом, обеспечивались в равной мере ранняя личностная (психологическая) и социальная зрелость обоих великих поэтов, но механизм отстаивания индивидуальной зрелости, как и возрастной этап, очевидно различен.

Однонаправленная механика представляет серьезную опасность для душевного равновесия человека в ситуациях энергичного динамизма (застоя) социальной (личной) жизни, что подтверждает драматическая судьба обоих поэтов. Более оптимальной представляется механика более или менее периодического чередования (см. линию жизни Л.Н. Толстого).

Полнота и степень зрелости субъекта зависят от широты и качества субъектности, от способов индивидуального и социального самоопределения.

Субъектность понимается, как осознание человеком собственной способности являться субъектом в определенной сфере жизнедеятельности. Качество субъектности определяется наличием трех форм проявления субъектной актив-

ности зрелого человека: 1) человек как субъект познания; 2) человек как субъект отношения; 3) человек как субъект поступка (реализации).

Человек как субъект познания. Эта субъектная активность проявляется в самопознании (результат активности – сформированность представлений о себе, своих способностях, потенциале) и понимании, познании социального окружения. Эта форма субъектности отражает способность реализации замысла как чего-то значимого для субъекта, способность преодоления переживания посредством принятия условности и, таким образом, опосредуя данность, объективировать средства. Объективированными могут быть как предметы и явления внешнего мира, другие люди (сфера социального самоопределения), так и сам человек, его психологические особенности, возможности (сфера индивидуального самоопределения). В качестве субъекта познания человек проявляет активность осознания, констатации существующего, категоризации воспринятого.

Человек как субъект отношений может выбирать и определять собственный стиль и образ жизни, смысл своей жизни, интерпретировать и переинтерпретировать свое отношение к себе, своему потенциалу, ограничениям, выстраивать собственную направленность (т. е. самоопределять себя). Человек также может выступать субъектом собственного отношения к другим людям (и обществу), целенаправленно формируя отношения принятия, приязни, независимости. Модальность “субъект отношения” отражает способности и процессы оценки, отношения, сравнения. В качестве субъекта отношения человек осуществляет выбор на основе осознания мотивационно-эмоционального компонента воспринятого, выраженного “в валентности отношения – положительной или отрицательной, противоречивой или безразличной” (22, с. 58). Человек может принимать или не принимать свое эмоциональное отношение, соглашаться с ним или перестраивать его. В

качестве субъекта отношения человек из всех осознанных им собственных потребностей, влечений, желаний может (вынужден) выбрать для реализации ограниченное число. Ограниченность этого числа зависит как от внешних факторов и условий существования, так и от всей системы отношений человека-субъекта отношения. Эта форма субъектности предполагает постановку личностью некоторых сознательных целей, реальных как с точки зрения объективной логики жизнедеятельности данного индивида, так и с точки зрения его реальных возможностей в данных условиях достичь цели имеющимися у него средствами.

Человек как субъект поступка целенаправленно строит свою реальную жизнь, взаимодействует и общается с другими людьми, влияет на общество, совершает (социальнополезные) поступки, осуществляет профессиональную и другие виды деятельности в соответствии с собственными знаниями и отношениями. Эта субъектная активность основана на способности концентрировать свои усилия и определить средства достижения целей. Здесь происходит регуляция не отдельного действия, а некоторых комплексов разных действий и поступков, их связывание в единое целое, определение их последовательности и т. д. Человек как субъект поступка действует таким образом, что его поведение “в снятом виде” включает в себя результаты его познания и отношений, способы его индивидуального и социального самоопределения, а также самоопределение индивидуализм-коллективизм. Человек как субъект поступка воплощает собственные выборы, он занимает ту или иную позицию действия в определенной ситуации, прорабатывает пути достижения намеченных целей, преодолевает предусмотренные и непредусмотренные препятствия, учитывает меняющуюся обстановку, получает (либо не получает) запланированный результат.

В некотором смысле, рассматриваемые формы субъектной активности могут быть поняты как этапы субъектности - от

познания-осознания, через построение отношений к реализации, поступку, хотя они взаимосвязаны и взаимообусловлены.

Подводя итог проведенному понятийному и критериальному анализу, необходимо отметить, что если трактовки “социальной зрелости” различными исследователями являются достаточно близкими, то при попытке объединения содержательных характеристик понятий “зрелость” и “личность” возникает ряд трудностей концептуального характера, связанных с удивительным разнообразием понимания “личности” в свете различных психологических теорий.

В контексте вышесказанного словосочетание “зрелость личности” нельзя признать корректным. Поэтому для обозначения зрелости человеческой индивидуальности, оформленной представленности и востребованности той неповторимости, уникальности человека, которая обеспечивается, с одной стороны, индивидуальной уникальностью, с другой – неповторимым опытом психологической и социальной жизни, термин “личностная зрелость субъекта” несомненно, является более удачным, поскольку имеет под собой достаточно явное содержание, выражающееся в характеристиках субъектности и личностного самоопределения.

В данном понятии зафиксированы такие атрибуты зрелости как

1) сформированное чувство идентичности, ощущение цельности собственного бытия в смысловом и поведенческом планах;

2) интериоризированность тех парадигматических оснований сознания и деятельности, которые рассматриваются как критерии нравственности (духовности) человека;

3) осознание своего внутреннего потенциала и возможностей его трансляции в социуме;

4) виденье пространства выбора, что позволяет, во-первых, совместить социальные требования с потребностью самовыражения, во-вторых, расширить целевое пространство жизненных достиже-

ний, а значит отказаться от невротических установок типа “все или ничего” и стремления “положить все яйца в одну корзину”, в-третьих, воспринимать невозможность реализации той или иной жизненной цели как частное явление, не закрывающее путь саморазвития, а лишь видоизменяющее его.

Если “социальная зрелость” определяется, в основном, социумом через систему оценок компетентности человека в семейной, профессиональной сфере, сфере межличностных отношений в референтной группе и т.д., и поэтому часто носит формальный характер, что связано с традиционализмом общественной жизни, то “личностная зрелость субъекта” фиксируется, прежде всего самим человеком, выражаясь в определенном самоощущении, возникающем лишь при наличии высокого уровня самопознания и рефлексии, избегая, таким образом, формальности. Под “рефлексией”, вслед за С.Л. Рубинштейном, мы понимаем, способность личности выходить из полной поглощенности непосредственной деятельностью для занятия позиции вне ее и над ней, чтобы с высоты этой позиции осознать свою деятельность, критически ее проанализировать и конструктивно усовершенствовать.

Таким образом, термин “личностная зрелость субъекта”, предложенный к рассмотрению в данной статье, представляется нам достаточно адекватным, как с методологической точки зрения, отражая успешность процесса индивидуализации, а, следовательно, способным выступать в качестве методологической основы психолого-педагогических исследований, так и в практическом плане при обозначении задач образовательного либо психотерапевтического процесса.

СПИСОК ЛИТЕРАТУРЫ

1. *Альбуханова-Славская К.А.* Субъект – символ российского самопознания // *Сознание личности в кризисном обществе* / под ред. К.А.Альбухановой – Славской и др. М.: Институт психологии РАН, 1995.

2. *Акопов Г.В.* Российское сознание. Самара, 1999.
3. *Акопов Г.В.* Социальная психология образования. М., 2000.
4. *Ананьев Б.Г.* Человек как предмет познания // *Ананьев Б.Г. Избранные психологические труды*: В 2-х т. Т.1. М.: Педагогика, 1980. С. 16-178.
5. *Анастаси А.* Психологическое тестирование: Книга I; Пер. с англ./ Под ред. К.М.Гуревича, В.И.Лубовского. М.: Педагогика, 1982. 320 с.
6. *Анциферова Л.И.* Личность в трудных жизненных условиях: переосмысливание, преобразование ситуаций и психологическая защита // *Психологический журнал*. 1994. Т. 15. № 1. С. 1-18.
7. *Аракин В.Д.* и др. *Англо-русский словарь*. Изд. 7-е. М.: Сов.энциклопедия, 1966. N.29, 532.
8. *Асмолов А.Г.* Культурно-историческая психология и конструирование миров. - М.: Институт пр. Психол., 1996. 768 с.
9. *Баева И.А.* Психология в понятиях, образах, переживаниях (возможности психологического словаря): Учеб. Пособие для учителя-психолога и ученика. М.: ЦГО, 1996. 96 с.
10. *Бобнева М.И.* Психологические проблемы социального развития личности / *УСоциальная психология личности* / Под ред. М.И.Бобневой, Е.В.Шороховой. М.: Наука, 1979. С.5-12.
11. *Божович Л.И.* Психологические закономерности формирования личности в онтогенезе // *Избранные психологические труды* / Под ред. Д.И.Фельдштейна, - М., 1995. С. 56-120.
12. *Брушлинский А.В.* Проблема субъекта в психологической науке (статья первая) // *Психол. журнал*. 1991. Т.12. №6. С.3-10.
13. *Брушлинский А.В.* Проблема субъекта в психологической науке // *Сознание личности в кризисном обществе* / Под ред. К.А.Абульхановой-Славской и др. - М.: ИП РАН, 1995. С. 28-41.
14. *Брушлинский А.В.* Субъект: мышление, учение, воображение. М.: Институт практической психологии, 1996. 392 с.

15. *Вотоцкая В.П.* (сост.) Французско-русский словарь. М., 1963. С.24, 250, 323.
16. *Гинзбург М.Р.* Психологическое содержание личностного самоопределения// Вопросы психологии. 1994. №3. С.43-52.
17. *Гудзовская А.А.* Социально-психологическое исследование становления социальной зрелости. Дисс. на соиск. зв. к.психол. н., Самара. 1998.
18. *Гудзовская А.А.* Зрелость человека как «идеальная форма» развития образования //Российское образование на рубеже веков. Материалы Всероссийской научно-практической конференции 25-26 апреля 2002 г. Изд-во МГПУ – Самара, 2002. С.72-78.
19. *Гусинский Э.Н.* Образование личности. Пособие для преподавателей.- М.: Интерпракс, 1994. -136 с.
20. *Даль В.И.* Толковый словарь. Т.1. А-З. М.: Худ. л-ра, 1935. С.717.
21. *Жук Г.А., Кожохарь В.И., Слюсар И.Б.* Психолого-педагогические основы обучения, воспитания и здоровья. Кишинев: “Штиинца”, 1989. 120 с.
22. *Зинченко В.П.* Живое знание. Самара, 1998.
23. *Зотова О.И.* Направленность личности и социальная регуляция поведения молодежи// Психология личности и образ жизни. М.: Наука, 1987. С.30-33.
24. *Кон И.С.* В поисках себя: Личность и ее самосознание. М.: Политиздат, 1984. 335 с.
25. *Кон И.С.* Психология старшеклассника. - М.: Просвещение, 1982. - 207 с.
26. Краткий психологический словарь/ Сост. Л.А.Карпенко; под общ. ред. А.В.Петровского, М.Г.Ярошевского. М.: Политиздат, 1985. 431 с.
27. Краткий словарь системы психологических понятий: Учеб. пособие для учеб. заведений профтехобразования. - 2-е изд., перераб., и доп. М.: Высш. шк., 1984. С. 68.
28. *Кули Ч.* Социальная самость// Американская социологическая мысль. М.: Изд-во МГУ, 1994. С. 316-329.
29. Латинско-русский словарь/ Составители И.Х.Дворецкий, Д.Н.Корольков. М., 1949. С.27, 540.
30. *Леонтьев А.Н.* Деятельность, сознание, личность. 2-е изд. М.: Политиздат, 1977. 304 с.
31. *Ломов Б.Ф.* Вопросы общей, педагогической и инженерной психологии. М., 1991. 380с.
32. Немецко-русский словарь/ Под ред. А.А.Лепига. М., 1962. Т.2., С.902.
33. *Осницкий А.К.* Проблемы исследования субъектной активности //Вопросы психологии. 1996. № 1. С.5-19.
34. Основы социально-психологической теории. Уч. пособие: Н.Н.Богомолова, А.А.Бодалев, Р.Б.Гительмахер и др. / Под общей ред. А.А.Бодалева и А.Н.Сухова. М.: Международная педагогическая академия, 1995. 421 с.
35. *Петровский В.А.* Феномен субъектности в психологии личности: Докт.дис.-психол.наук. М., 1994.
36. Психология. Словарь/Под общ. ред. А.В.Петровского, М.Г.Ярошевского. - М.: Политиздат, 1990. 496с.
37. *Райкфорт Ч.* Критический словарь психоанализа: Пер.с англ. СПб.1995. 288 с.
38. *Реммидт Х.* Подростковый и юношеский возраст: Проблемы становления личности: Пер с нем. М.: Мир, 1994.320 с.
39. *Робер М.-А., Тильман Ф.* Психология индивида и группы: Пер. с фр. М.: Прогресс, 1988. 256 с.
40. *Рубинштейн С.Л.* Человек и мир // Проблемы общей психологии. - М., 1976. - С. 253 - 410.
41. *Сафин В.Ф.* Самоопределение личности //Личность в системе общественных отношений. Часть 1. М., 1983. С. 72-74.
42. *Слободчиков В.И.* Развитие субъективной реальности в онтогенезе: Автореф. докт.дис. психол.наук. М.,1994. 268с.
43. *Слободчиков В.И., Исаев Е.И.* Основы психологической антропологии. Психология человека: введение в психологию субъективности. Уч. пособие для вузов. М.: Школа-Пресс, 1995. 384 с.
44. Словарь практического психолога/ Сост. С.Ю.Головин. Минск:Харвест,

1997. 800 с.
45. Словарь русского языка XI-XVII вв. Вып.6. М.: Наука, 1979. С.63.
46. Словарь русского языка: В 4-х т./ АН СССР. Ин-т рус.яз.; Под ред. А.П.Евгеньевой. 3-е изд. М.: 1985-1988. Т.1. А-Й. 1985. С.622.
47. *Сохань Л.В., Злобина В.А., Кроник А.А.* и др. Жизненный путь личности (вопросы теории и методологии социально-психологического исследования). Киев: Наукова думка, 1987. 280 с.
48. Социология: Словарь-справочник. Т.2. Отдельные отрасли социологического знания/ Отв. ред. Г.В.Осипов. М.: Наука, 1990. 232 с.
49. *Теплов Б.М.* Проблемы индивидуальных различий. М., 1961. 538 с.
50. *Токарева М.Ю., Донцов А.И.* Меньшинство как источник социального влияния //Вопросы психологии. 1996. №1.С.50-62.
51. *Фельдштейн Д.И.* Социализация и индивидуализация - содержание социального взросления и социально-психологической реализации детства// Мир психологии. 1998. №1. С 5-11.
52. *Фельдштейн Д.И.* Социальное развитие в пространстве-времени детства. М.:Московский психолого-социальный институт, 1997. 160 с.
53. Формирование личности старшеклассника / Под ред. И.В.Дубровиной. М.: Педагогика, 1989. 168 с.
54. *Шванцара И.* и др. Диагностика психического развития. Прага, 1978. 388с.
55. *Шибутани Т.* Социальная психология. Пер. с англ. В.Б.Ольшанского. М.: Прогресс, 1969. 536 с.
56. *Якиманская И.С.* Требования к учебным программам, ориентированным на личностное развитие школьников// Вопросы психологии. 1994. №2.С.64-77.

PERSONAL AND INDIVIDUAL MATURITY OF THE HUMAN: CONCEPTS, CRITERIA, FACTORS

© 2002 G.Akopov¹, A.Gudzovskaya²

¹ Samara State Pedagogical University

² Samara Municipal Institutes of Management

A concept of maturity of the human is discussed. There are two main criteria of maturity: 1) the awakensness of human activity and 2) self-determination in individual and social space-time. Humanity is expression of the maximum form of activity of the human, and the self-determination characterizes a direction of this activity. The interrelation between personal and individual maturity of the human is shown. Three forms of activity of the mature human are shown: 1) human as the creator of knowledge; 2) human as the creator of the attitude (relation); 3) human as the creator of the action (realization).

К ИССЛЕДОВАНИЮ МОТОРНЫХ ЭКВИВАЛЕНТОВ ПОДАВЛЕНИЯ ЭКСПРЕССИВНОГО КОМПОНЕНТА ЭМОЦИЙ

© 2002 П.В. Яньшин, М.Б. Лернер

Самарский государственный педагогический университет

В статье излагаются результаты экспериментального исследования отражения в движении эмоционального состояния испытуемых. Вопреки распространенным представлениям о том, что на движение наибольшее влияние оказывают подавленные отрицательные эмоции, высказывается гипотеза об отражении в моторике не столько эмоций, сколько контролирующего паттерна поведения субъекта. Исследование проведено по модели сопряженных вербально-моторных реакций А.Р. Лурия с помощью оригинальной компьютерной программы, анализирующей движение манипулятора «мышь» одновременно с вербальным ответом испытуемого. Получены результаты, подтверждающие выдвинутую гипотезу, поскольку максимальные искажения паттерна движения приходится на ситуацию намеренного подавления экспрессивного компонента эмоции.

История изучения моторных эквивалентов эмоций насчитывает уже без малого два века. Начало этим исследованиям было положено классическим трудом Ч. Дарвина «Выражение эмоций у животных и человека». Проведенный им анализ эмоциональных выразительных движений животных дал основания рассматривать эти движения как своеобразное проявление инстинктивных действий, исполняющих роль биологически значимых сигналов для представителей не только своего, но и других видов животных.

К настоящему времени накоплен весомый объем знаний, свидетельствующий о связи между особенностями живого движения и психологическими характеристиками испытуемого. В теоретическом плане неизбежность отражения эмоциональных состояний в характеристики движения обоснована классиками экспериментальной психологии: В. Вундт, Л. Клягес, Х. Лундхольм. В XX в. эти исследования были успешно продолжены Л.М. Веккером (1981) и его учениками: А.И. Берзинцасом, и М.В. Осориной. Задача последних состояла в выяснении «временных и пространственных характеристик эмоциональных процессов». Основной методологический прием состоял в поиске графических инвариантов («линеограмм») эмоциональных состояний при анализе пиктографических их изображений. Близкие

по результатам исследования с начала 50-х годов XX в. проводились Ч. Осгудом и его школой (Osgood, 1969). В МГУ работы по выяснению коннотативных характеристик изображений проводились под руководством В.Ф. Петренко (1983) и Е.Ю. Артемьевой (1980). В результате вышечисленных исследований были выявлены достаточно сходные пространственно-временные инварианты изображения эмоций, имеющие, вероятнее всего, связь с синестезией. Иное объяснение этих феноменов находим у Л.М. Веккера: все психические процессы имеют три общие «первичные характеристики»: временно-пространственную структуру, модальность и интенсивность (там же).

Уже около столетия ведутся исследования в области графических проективных тестов (Рисунок человеческой фигуры, Тест Мира-и-Мопса, Гештальт-тест Бендер, Анализ спонтанного рисунка, каракулей, рисунка пальцем на стекле, графологический анализ почерка и т.п.). Рисунок или образец почерка рассматривается в качестве образца «замороженного» движения, позволяющего с опорой на формальные и графологические признаки характеризовать временные и более устойчивые особенности личности испытуемого. Помимо этого предполагается, что, если реальное движение по какой-то причине не осуществляется, то в соответстви-

ющих группах мышц суммируется определенное напряжение энергии, необходимой для осуществления ответного движения. Например, образы и мысли, вызывающие страх, стимулируют напряжение в группах ножной мускулатуры и в мышцах рук, что оказалось бы необходимым в случае ответа на страх бегством или защитой с помощью рук (Столяренко Л.Д., с.62). В 1940 году Э. Мира-и-Лопец опубликовал тест, известный как «миокинетический психодиагноз». По мнению автора методики, каждое психическое проявление в силу единства всех функций человека сопровождается мышечным движением. Моторные выражения функционально более развитой половины тела обнаруживают установки и намерения, связанные с актуальными характерологическими реакциями личности, в то время как моторные выражения менее развитой половины тела – установки и склонности, связанные с инстинктивными или темпераментными реакциями. Движение вверх – индикатор возбуждения, вниз – депрессии, торможения. Смещение наружу коррелирует с экстраверсией, гетероагрессией и либерализмом, смещение внутрь – показатель интроверсии, аутоагрессии и эгоизма (Бурлачук, Морозов, 2000, с.186).

Следующим направлением является изучение регуляторной функции эмоций, в частности, - влияние эмоций на качество (психической) деятельности, экспрессивное поведение, проблема эмоциональной устойчивости и т.д. (Г. Айзенк, Я. Рейковский, Йохансон, Миссуро, Лазарус и др.) Полученные данные свидетельствуют об ухудшении либо улучшении качества моторной координации в зависимости от сложности движения, модальности эмоции, степени возбуждения, индивидуальных особенностей испытуемых, психологической «ценности» ошибки и т.д. (Рейковский, 1979).

Несколько особняком стоит с недавних пор бурно развивающийся анализ особенностей голоса в различных эмоциональных состояниях. Исключая треметрию, только последний позволяет «ухва-

тить» движение в динамике, а не статике, и может претендовать на объективность интерпретации в силу аппаратного способа обработки данных. Близко к этой проблеме находятся исследования по компьютерной идентификации голоса, однако оригинальные алгоритмы, как правило, являются «ноу хау» разработчиков и не публикуются в научной печати.

Широко известен Теппинг-тест, использующийся с начала 60-х годов в качестве объективного индикатора свойств высшей нервной деятельности. В основе такой интерпретации лежит физиологическая концепция темперамента и эмоций В.Д. Небылицына, связывающая последние с функционированием лобно-лимбических структур. Мотронная эфферентная зона двигательной коры, находясь в прецентральной извилине, является наиболее «географически» близкой к лобным долям мозга, что, по мнению В.Д. Небылицына, и определяет перспективность использования движения в роли индикатора темперамента как проявления «общих» свойств ВНД.

С другой стороны, уже длительное время ведутся исследования отражения эмоционального состояния в особенностях динамики произвольных физиологических процессов: пульс, ритм дыхания, артериальное давление, КГР, вызванные потенциалы головного мозга, миография и т.п. В середине XX в. их результаты легли в основу т. наз. «детектора лжи», или «полиграфа». Сильной стороной аргументации сторонников полиграфа является указание на *непроизвольность* измеряемых им характеристик, затруднительность сознательного контроля со стороны испытуемого за измеряемыми показателями. Вместе с тем, процедура имеет ряд существенных недостатков, на которые указывает большинство как сторонников, так и противников детектора лжи. Главная методологическая слабость состоит в том, что *физиологические индикаторы не специфичны для эмоциональных состояний*, а отражают лишь общий паттерн возбуждения испытуемого. Иными словами, физи-

ологические индикаторы слишком грубы, и не дифференцируют различные эмоциональные реакции (Экман, 2001). Теория Джеймса-Ланге — одна из первых теорий, пытавшихся связать эмоции и вегетативные сдвиги в организме человека, сопровождающие эмоциональные переживания. Эта концепция также неоднократно подвергалась критике. В первую очередь критика касалась именно исходное положения, в соответствии с которым каждой эмоции соответствует свой собственный набор физиологических изменений. Экспериментально было показано, что одни и те же физиологические сдвиги могут сопровождать разные эмоциональные переживания. Другими словами, физиологические сдвиги имеют слишком неспецифический характер и потому сами по себе не могут определять качественное своеобразие и специфику эмоциональных переживаний. Кроме того, вегетативные изменения в организме человека обладают определенной инертностью, т. е. могут протекать медленнее и не успевают следовать за той гаммой чувств, которую человек способен иногда переживать почти одновременно.

Таким образом, опора на физиологические индикаторы не позволяет *в принципе* ожидать выхода на содержательные характеристики психических процессов. Анализ движения же, напротив, такой перспективой обладает. Во-первых, - в силу охарактеризованной выше общности базовых характеристик движения и психических процессов (Веккер, 1981); во-вторых, - в силу перечисленных выше фактов анализа связей графического материала с характеристиками личности. Дополнительная аргументация содержится в работах В.П. Зинченко (Образ и деятельность. М. – Воронеж, 1997) и В.А. Ганзена (Системные описания в психологии. Л.: ЛГУ, 1984).

Подытожим этот краткий обзор следующим образом. Эмоция – это гештальтное состояние, «захватывающее» весь организм. Моторный компонент эмоций – это их неотъемлемая часть. С одной стороны, моторика обеспечивает функционирование паралингвистического канала

коммуникации эмоций, их экспрессивную функцию. В экспрессивном эквиваленте двигательный компонент выступает в функции социальных знаков эмоционального состояния, и предназначен для восприятия партнерами по коммуникации. С другой стороны, моторика испытывает сильное влияние импрессивного (непосредственно переживаемого субъектом) компонента эмоции. Механизм и биологический смысл этого явления не совсем ясен, но, что может считаться определенно установленным, – это влияние непроизвольно и, так или иначе, связано с индивидуальными характеристиками субъекта. Следует указать на важный момент: экспрессивный и импрессивный аспекты поведения взаимосвязаны и, по мнению ряда исследователей, подавление экспрессивного компонента *усиливает* влияние эмоции на моторику. Как правило, это влияние носит *дезорганизирующий* либо *тормозящий* характер. Наиболее показательными в этом плане можно считать негативные эмоции (особенно тревожность, гнев, страх), так как даже их умеренная интенсивность оказывает большее влияние и дезорганизует деятельность. Положительные эмоциональные состояния оказывают заметное воздействие только в наибольшей своей интенсивности, что, скорее всего, не встретится в процессе проведения психологического исследования. Гипотетически, именно отражение импрессивного компонента эмоциональных состояний в моторике обуславливает многие диагностические признаки рисуночных проективных тестов.

Мы считаем, что любое внешнее проявления эмоционального состояния может быть «означено», т.е. потенциально обладает коммуникативной функцией. Логично предполагать, что субъект склонен сдерживать в первую очередь внешние проявления тех эмоций, которые имеют знаковую функцию для него самого, и обнаружение которых окружающими угрожают его безопасности. Чаще всего – это отрицательные эмоции либо негативное отношение к какому либо лицу

или объекту. В случае сдерживания негативной или враждебной эмоции сам паттерн сдерживания неизбежно накладывается на моторный эквивалент эмоции. Следовательно, рассмотренные выше признаки влияния сдерживаемых эмоций на моторику могут отражать не столько специфику определенной эмоции, сколько контролирующий паттерн поведения субъекта.

Конкретным методом психодиагностики, направленным на выявления скрытого переживания на основании характера моторных реакций, является метод сопряженных реакций А.Р. Лурия (Лурия, 1993). В этом методе ассоциативный эксперимент дополнен моторной реакцией испытуемого. По мысли А.Р. Лурия, проведение ассоциативного эксперимента имеет некоторые недостатки, а именно – он может установить лишь конечный, выявившийся этап ассоциативного процесса – слово-реакцию. О том же, что происходит в тот период, когда испытуемый молчит, каковы механизмы, которыми он доходит до ответа, насколько этот процесс для него аффективно насыщен, – все это выпадает из возможностей эксперимента. Решение этой проблемы заключалось в том, чтобы «соединить эти скрытые процессы с каким-нибудь одновременно протекающим рядом доступных для непосредственного наблюдения процессов поведения, в которых внутренние закономерности и соотношения находили бы себе отражение... Изучая эти внешние, доступные отражению корреляты, мы имели бы возможность тем самым изучать недоступные нам непосредственно «внутренние» соотношения и механизмы» (Там же, с.244).

В этом положении и заключаются основы сопряженной или отраженной методики. Для выявления скрытых при ассоциативном процессе механизмов, А.Р. Лурия совместил словесный ответ с регистрируемым нажимом руки. Как оказалось в ходе исследования, «состояние моторной сферы очень точно отражает нервно-психическое состояние испытуемого и дает объективную характеристику структуры протекающей реакции. ...Именно

изучение моторной сферы дает нам возможность поставить все исследование аффективных следов совершенно на новые рельсы, придать ему значительно большую степень объективности, чем это было до сих пор, и сильно расширить пределы доступных нашему эксперименту явлений» (Там же, с.245).

Излагаемое в данной статье исследование строится по аналогичной схеме. Две существенные модификации процедуры состояли в следующем. 1) Вместо ассоциативного эксперимента с испытуемым проводилась методика незавершенных предложений, требующая от испытуемого как можно быстрее придумать осмысленное завершение 60 начал предложений, последовательно предъявляемых экспериментатором. Так как в нашей работе важна более точная оценка эмоций испытуемого, мы дополнили ее шкалой оценки эмоциональных реакций от –3 до +3, где негативные эмоции оцениваются от –3 до –1, нейтральные – 0, а положительные от +1 до +3¹. 2) Вместо нажатия на резиновую пневматическую грушу (как это было в экспериментах А.Р. Лурия) испытуемые получали задание проделывать стереотипные движения «мышкой» на тестовой мишени, изображенной на дисплее компьютера.

Объектом исследования являлась связь эмоционального состояния, индуцированного началом предложения, с моторными реакциями испытуемого. **Предметом** исследования являлось исследование моторных эквивалентов подавления испытуемым экспрессивного компонента эмоций.

Приступая к исследованию, мы формулировали **гипотезу** в самой общей форме: как существование связи между эмоциональным состоянием и особенностями протекания движения. Однако в ходе исследования при обработке результатов была сформулирована более **конкретная гипотеза**: о преимущественном выражении в харак-

¹ Оценку эмоционального содержания ответов проводил экспериментатор, основываясь на содержании ответа, внешнего впечатления от поведения испытуемого и содержания клинической беседы.

тере движения признаков скрывааемых эмоций либо признаков их подавления. Проверялись также гипотезы о связи различных параметров движения со специфическими эмоциональными состояниями.

Было обследовано 8 человек в возрасте от 22 до 35 лет, из них 4 женщины и 4 мужчины. Критерий выбора испытуемых – личное знакомство с экспериментатором (М.Б. Лернер). Это связано тем, что, зная лично испытуемых и их проблемные сферы, озвучиваемые ранее (до проведения исследования), экспериментатор имеет возможность определить случаи утаивания личностно-значимой информации.

Компьютерный вариант методики сопряженных реакций был разработан доктором психологических наук, заведующим кафедрой общей психологии СГПУ П.В. Яньшиным. Компьютерная программа предназначена для фиксации моторных реакций и их возможных изменений в случаях возникновения эмоциональных реакций, индуцированных методикой незаконченных предложений. В процесс исследования экспериментатор зачитывает вслух начало предложения и при помощи клавиатуры фиксирует начало и конец латентного периода.

В результате компьютерной обработки измеряется и подсчитывается ряд параметров движения: латентный период вербальной реакции; латентный период начала движения; расхождение между латентными периодами вербальной реакции и движения; высота верхнего зубца; высота нижнего зубца; амплитуда движения; длительность движения от начала до его окончания; скорость движения; колебания по вертикали; колебания по горизонтали; величина отклонения движения влево по вертикали; величина отклонения движения вправо по вертикали.

Для проведения исследования был использован компьютер AMD-750 с емкостью винчестера 2,6 Гб и оперативной памятью 128 Мб. На компьютере установлена операционная система Windows 98.

Таким образом, помимо детального анализа движения в нашем распоряжении

имелись тексты завершений предложений, служившие наряду с данными наблюдения и беседы основанием для характеристики переживаемых испытуемым в момент ответа эмоций. Как говорилось выше, личное знакомство экспериментатора с испытуемым позволило в ряде случаев оценить степень искренности ответов, т.е. отметить факты сдерживания эмоций и искажение содержания ответов в сторону их нейтрального звучания.

В результате проведенного эксперимента в нашем распоряжении имелось 480 (60 x 8) сочетаний вербальных ответов с моторными реакциями, а также результаты ранжировки эмоциональных реакций испытуемых от явно положительных (+3) до явно негативных (-3). Кроме этого были помечены случаи утаивания субъективно значимой информации.

Статистическая обработка проводилась в специализированном пакете «Statistica for Windows, v. 5.2» методом дисперсионного факторного анализа ANOVA с последующим детальным анализом (LSD-тест), являющимся аналогом процедуры определения t Стьюдента.

Изложение и анализ результатов исследования.

1. Между всеми испытуемыми наблюдались статистически высоко значимые различия по всем зафиксированным параметрам движения, что свидетельствует об индивидуальном паттерне движений испытуемых.

2. При исследовании связи характеристик движения с признаками подавления эмоций все наблюдения были разбиты на четыре группы: 1) связанные с положительными эмоциями; 2) связанные с отрицательными эмоциями; 3) отсутствие внешних проявлений эмоций; 4) случаи неискренности и утаивания (сдерживания) внешних проявлений эмоций.

Дисперсионный анализ выявил статистически значимые различия между этими группами по семи параметрам движения, при чем в большинстве случаев наблюдалась характерная динамика средних величин показателей. Эта динамика

в менее выраженной форме оказалась характерна и для остальных фиксируемых нами параметров движения. Она состояла в монотонном увеличении показателей от группы положительных эмоций к группе сдерживания внешних проявлений эмо-

ций. Это позволяет, не останавливаясь на детальном анализе каждой характеристики, представить результаты в форме усредненных данных по всем характеристикам движения. Эти результаты представлены в Диаграмме 1.



Диаграмма 1. Динамика усредненных показателей параметров движения в зависимости от содержания и степени контроля над внешним проявлением эмоций

Из этой диаграммы ясно видно, что наименьшие величины параметров движения фиксируются в случае наблюдаемых вовне и определяемых по тексту завершения предложений положительных эмоций. В первую очередь это касается латентного периода вербального ответа, латентного периода начала движения, расхождения между ними, длительности движения и т.д. Следовательно, в случае явного выражения позитивных эмоций движение протекало, в среднем, с минимальной задержкой и было максимально согласовано с вербальным ответом. В случае утаивания лично-значимой информации и сдерживания внешних проявлений эмоций эти параметры максималь-но отличались от оптимальных.

В целом, эти результаты не являются новыми, поскольку сходный симптомокомплекс был в свое время описан А.Р. Лурия как признак отсутствия утаивания испытуемым истинного содержания ответа. Однако, вопреки представлению о своем дезорганизирующем и тормозящем влиянии на моторику, отрицательные эмоции, хотя и характеризуются некоторым искажением измеряемых параметров движения, все же уступают как группе с отсутствием внешних проявлений эмоций, так, в особенности, - группе с признаками ута-

ивания и сдерживания внешних проявлений эмоций. Нам пока не удалось обнаружить качественных различий между двигательным паттерном, характерным для отрицательных эмоций, и паттерном, характерным для утаивания. На наш взгляд, эти факты могут свидетельствовать в пользу нашего предположения о том, что в движении в первую очередь отражаются характеристики *сдерживающего паттерна* поведения испытуемых, и лишь во вторую очередь – специфика самой эмоции (если отражаются вообще).

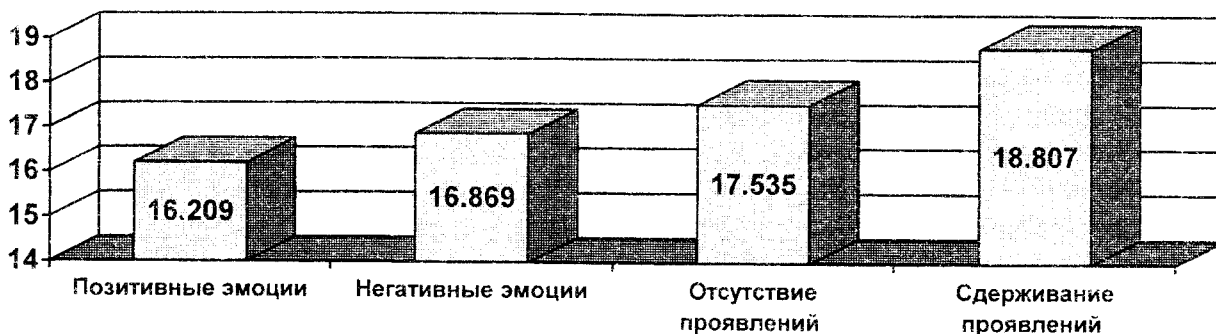
Таким образом, проведенное исследование в целом подтвердило общую гипотезу о влиянии эмоций на характеристики движения, а также то, что предложенная нами процедура фиксации этого влияния адекватна поставленной задаче. Несмотря на заметные индивидуальные различия паттернов движений каждого из обследованных испытуемых, наша методика позволила выявить инвариантный паттерн движения, характерный для случаев утаивания лично-значимой информации.

Вместе с тем, на основании выявленных закономерностей можно утверждать, что зафиксированные нами характеристики движения отражают не влияние собственно эмоционального состояния на моторику, а влияние сдерживающего пат-

терна поведения испытуемых в ситуации утаивания личностно-значимой информации. Иными словами, в характере фиксируемого нашим методом движения отражается не импрессивный компонент эмоционального состояния, а факт и способ сдерживания ее экспрессивного компонента.

СПИСОК ЛИТЕРАТУРЫ

1. *Артемяева Е.Ю.* Психология субъективной семантики. М.: МГУ, 1980.
2. *Бурлачук Л.Ф., Морозов С.М.* Словарь-справочник по психодиагностике. М.: СПб, 2000.
3. *Веккер Л.М.* Психические процессы Л.: ЛГУ, 1981.
4. *Ганзен В.А.* Системные описания в психологии. Л.: ЛГУ, 1984.
5. *Зинченко В.П.* Образ и деятельность. М.– Воронеж, 1997.
6. *Лурия А.Р.* Диагностика следов аффекта // Психология эмоций. Хрестоматия / под ред. Вилюнаса В.К, Гиппенрейтер Ю.Б. М.: 1993. С. 241-247
7. *Петренко Ю.Ф.* Введение в экспериментальную психосемантику. М.: МГУ, 1983
8. *Рейковский Я.* Экспериментальная психология эмоций. М.: Прогресс, 1979.
9. *Столяренко Л.Д.* Основы психологии. М.: 1996.
10. *Экман П.* Психология лжи. С.-Пб.: Питер, 2001.
11. *Osgood Ch.E.* The Cross-Cultural Generality of Visual-Verbal Synesthetic Tendencies // Semantic Differential Technique. A sourcebook // S.G. Sicler & Ch.E. Osgood (Eds). Chicago, 1969. P. 561-584.

TO RESEARCH OF MOTOR EQUIVALENTS OF SUPPRESSION OF AN EXPRESSIVE COMPONENT OF THE EMOTION

© 2002 P.V. Yanshin, M.B. Lerner

Samara State Pedagogical University

The experimental results of the influence of emotional state on the movement are discussed. Contrary to the widespread opinion that the suppressed negative emotions render the greatest influences on movement, hypotheses of the reflection of subject's general suppression pattern in the movement is raised. The research is carried out on model of A.R. Luria's verbal-motor reactions with the help of the original computer program analyzing movement of the manipulator "mouse" simultaneously with the verbal answer of the examinee. The results confirming a put forward hypothesis are received as the maximal distortions of movement pattern was observed on a situation of the suppression of expressive component of the emotion.

НОВЫЙ ВЗГЛЯД НА ПРОБЛЕМУ РЕФЛЕКСИИ

© 2002 А.Ю.Агафонов

Самарский государственный университет

В статье предлагается новая трактовка феномена рефлексии. Функциональное значение феномена рефлексии заключается в понимании понимания. Автор дифференцирует виды понимания: негативное, позитивное и рефлексивное. Рефлексивное понимание обеспечивает узнавание негативного или позитивного понимания. Тем самым, рефлексия реализует мнемическую активность, позволяя помнить о настоящем.

Почему осознанные переживания сопровождаются чувством субъективной очевидности? Почему когда мы что-то опознаем, мы знаем об этом? Знаем непосредственно в сам момент опознания. Что в структуре сознания обеспечивает понимание нашего понимания, в каких бы формах: образных, понятийных ли, последнее не выражалось?

Сначала поясню суть проблемы на примере формирования осязательного образа. В каждый момент времени до завершающей стадии опознания предмета, который человек ощупывает рукой, только некоторые участки кожной поверхности соприкасаются с некоторыми участками поверхности предмета. Так происходит не только при пассивном осязании, когда предмет покоится на руке, то есть, стабилизирован относительно рецепторного участка кожи, но и при активном осязании. В последнем случае, формирование адекватного осязательного образа проходит несколько стадий, завершающей из которых является опознание. Чтобы опознание произошло, предварительные стадии необходимы, но не достаточны. Ни в каком моменте временной последовательности тактильных ощущений не заключена причина эффекта опознания. Пространственная структура осязательного образа (равно как и зрительного образа) дается в осознании одновременно, хотя складывается во времени. Однако сейчас для нас важна не сама по себе проблема загадочной трансформации временной последовательности так-

тильных ощущений в пространственную одновременность осязательного образа, а аномалия опознания. Каким образом, опознание обнаруживается сознанием? Почему человек знает о том, что он узнает предмет, который опознается, независимо как зрительно или осязательно? Память нужна, чтобы опознавать. Но что необходимо для того, чтобы опознать само опознание?

Осязательный образ – это лишь частный случай. Чувство очевидности сопутствует не только осязанию, но и любой другой форме понимания. Откуда же берется эта субъективная очевидность? Какой механизм за это отвечает? Почему, то, что сообщает непосредственную очевидность осознаваемым явлением, само не осознается?

Попробуем устранить эту теоретическую аномалию, решая одновременно две задачи: первая задача носит общий характер и касается всех видов понимания, независимо от их специфики. Сформулируем её следующим образом: «Как мы понимаем, что мы поняли?». Вторая задача связана с устранением аномалии узнавания новой мысли. На мой взгляд, именно в явлении инсайта наиболее ярко проявляется аномалия *знания знания*.

Итак, стартовым пунктом мыслительного процесса является осознание субъектом проблемной ситуации. Проблема по определению включает в себе неопределенность структурных отношений. Неопределенность – обязательное условие реализации мыслительной деятельно-

сти. Чтобы решить проблему, нужно сначала ее иметь. Установление сознанием неопределенности (т.е., дефицита информации) сопровождается непониманием. Исходное непонимание является инициирующим стимулом процесса мышления. Собственно мышление и есть психотехнология устранения непонимания. «Мышление, - писал М.Вертгеймер, - направляется желанием, стремлением дойти до истины, обнаружить структурное ядро, докопаться до истоков ситуации; перейти от неопределенного, неадекватного отношения к ясному, прозрачному видению основного противоречия в ситуации...» (Вертгеймер М., 1987, стр.271). Вместе с тем, чтобы обнаружить непонимание, сознанию требуется понять это непонимание, что предполагает, уже на этой начальной стадии мышления, когнитивное усилие. Непонимание всегда является продуктом, следствием понимания. В этом смысле, человек не может непонимать. Непонимание не является какой-то особой формой психической активности. Оно не имеет самостоятельного статуса в психической организации. Устанавливается непонимание только благодаря реализованному сознанием акту понимания. Понимание собственного непонимания назовем *негативным пониманием*.

Понимание, которое является конечным эффектом мыслительного процесса (назовем его *позитивным пониманием*), в ходе мышления не увеличивается количественно, а возникает одновременно. Для описания этого эффекта часто используют такие понятия, как «ага-переживание», «инсайт», «эврика», «озарение». Позитивное понимание обычно связывают с моментом завершения мыслительного гештальта, моментом порождения новой мысли. Эта новая мысль принимается в качестве решения проблемы. Но для того чтобы позитивное понимание сопровождалось чувством очевидности, ясности, «понятности», определенности требуется признать это понимание в качестве адекватного варианта выхода из проблемной ситуации. Мало понять, то, что

ранее было непонятным, необходимо понять, что ты понял. Но, понять позитивное понимание означает не что иное, как *узнать* его. Парадоксальность осознанного эффекта понимания, таким образом, выражается в том, что любая мысль является *новой* мыслью, но, вместе с тем, она узнается, как если бы она хранилась в памяти. Позитивное понимание как качественно новое понимание опознается сознанием и только в результате этого оно выражается в эффекте осознанного переживания инсайта. Как же узнается новая мысль? Ответ на этот вопрос, как известно, искал Платон, который пришел к заключению, что мышление - это мнемический процесс, а мысль - результат воспоминания идей. Анализ парадокса понимания встречается в работах М.К. Мамардашвили, который усматривает в этом феномене одно из самых загадочных проявлений человеческого сознания: «... у нас в голове какая-то мысль. Откуда она? Она в нашей голове, но - откуда она появилась? Из ничего? Вот то, что мы называем обычно *новым* (курсив М.К.), - какое-то открытие, изобретение... Почему, каким образом возможна новая мысль, ведь, чтобы *принять* (курсив М.К.) ее как мысль, мы должны ее узнать в качестве той мысли, которая разрешает какую-то проблему. Не узнав, ее нельзя иметь, какая бы она ни была. А если узнали, то уже знали. И что - значит, тогда вообще мыслить нельзя?!» (Мамардашвили М.К., 1993, стр.83, 84).

Ранее было высказано предположение, что позитивное понимание и понимание смысла позитивного понимания, которое реализуется в независимом от мышления, *рефлексивном контуре* сознания, происходит в момент самого инсайта (Агафонов А.Ю., 2000, стр.287, 288). Логика объяснения сводилась к следующему. Чтобы «узнать» новую мысль, необходимо отождествить ее с известным результатом решения. Само понимание собственного понимания (назовем такой вид понимания *рефлексивным пониманием*) должно происходить не *после* и не *до* момента позитивного понимания. Если бы по-

нимание того, что субъект понял, осуществлялось после, то позитивное понимание не могло бы быть обнаружено. Не возникало бы, поэтому, и чувства субъективной очевидности. Человек не может сначала понять, а только затем понять, что он понял, поэтому, с необходимостью, понимание и понимание этого понимания происходят одновременно. Но это разные виды понимания. Невозможно в один и тот же момент времени находиться в двух перцептивных пространствах, равно как нельзя иметь в сознании одновременно два образа представления и направлять свое мышление одновременно на два и более объекта мысли. В каждый момент времени в отдельном познавательном контуре сознание строит единственный текст. Сознание одновременно может работать с разными текстами, которые формируются в ходе понимания в разных познавательных контурах. Итак, одновременно понять и понять это понимание в пределах одного познавательного контура невозможно. Кроме этого, рефлексивное понимание не может предшествовать по времени позитивному (искомому) пониманию (это просто логически абсурдно), не следовать за ним. Следовательно, одновременные психические эффекты понимания и понимания этого понимания должны происходить синхронно, но в разных познавательных контурах. На этом основании было выдвинуто предположение о существовании еще одного познавательного контура сознания, а именно - рефлексивного. Его работа строго синхронизирована по времени с актуально работающим познавательным контуром, в том числе, и с мыслительным контуром сознания. Работа рефлексивного контура не прекращается ни в одном из состояний сознания, начиная от состояния сна со сновидениями, и заканчивая состоянием ясного сознания. Я и сейчас настаиваю на этом положении. Рефлексивный контур, по существу, выполняет мнемическую функцию: он позволяет помнить о настоящем. В рефлексивном контуре устанавливается обратная связь со всеми активными

познавательными контурами. Любой познавательный процесс имеет рефлексивный аналог. В качестве примитивной иллюстрации описанной логической схемы я приводил следующий пример. Буквально по тексту: «Допустим, что человек до неузнаваемости изменил свою внешность, и с этого момента ни разу не видел себя в зеркале. До момента изменения внешности, разглядывая себя в зеркальном отражении, он всякий раз видел хорошо знакомый образ. В последнем случае зеркало аналогично памяти, которая позволяет узнавать то, что встречалось в опыте. Когда человек, уже изменивший внешность, впервые наблюдает свое изображение, он узнает его как изображение себя не потому, что оно знакомо ему (ведь оно ему совершенно незнакомо), а только потому, что он помнит о том, что внешность, отражение которой он видит в зеркале - это его внешность. Аналогично тому, как «знает» субъект, что мысль, возникающая в сознании - это его мысль в его сознании. Но, чтобы «увидеть» ее, опознать как таковую, сознанию требуется произвести зеркальный эффект. Точно так же, человек никогда не узнал бы о своей новой внешности, если бы не посмотрел на себя в зеркало. Чтобы знать о своей новой внешности («позитивно понять»), нужно увидеть себя в зеркале (понять свое понимание), в противном случае нельзя узнать, какова внешность («что это именно искомое понимание»)» (Агафонов А.Ю., 2000, стр.292).

Сделаем теперь одно уточнение. Инсайт возникает в результате осознания проверенного в рефлексивном контуре решения. Только после того, как «смысл узнал себя» происходит его осознание в качестве мысли, которое сопровождается чувством субъективной очевидности. Осознается всегда то, что уже до этого момента сознанием идентифицируется и выбирается для осознания. Осознание – результат уже проверенного решения. И независимо от специфики познавательного контура, любое решение сознания самоподтверждается, так как оно тожде-

ственно себе в рефлексивном контуре. Поскольку содержание рефлексивного контура в каждый момент времени тождественно содержанию активного познавательного контура, это содержание не осознаётся иначе, чем это происходит в других контурах сознания. Иначе говоря, осознание может осуществляться только в пределах познавательных контуров. Рефлексивный контур выполняет мнемическую функцию, а память амодальна.

Я ничего не говорю о том, как именно возникает новая мысль. Это центральная аномалия в психологии мышления. Возможность породить мысль удивительна, потому что она все-таки существует. Повторю: я не отвечаю на вопрос: «Как возникает мысль?» Я пытаюсь устранить другую аномалию: «Почему мы понимаем, что мы понимаем?» Я не берусь сказать, во всяком случае, пока, как происходит позитивное понимание в ительном контуре и понимание в образных формах репрезентации. Представление о рефлексивном контуре сознания, на мой взгляд, только помогает хоть как-то объяснить субъективную очевидность осознанных переживаний. Очевидное уже не требует проверки, поэтому осознанные явления есть следствие понимания понимания – понимания негативного понимания или

позитивного понимания.

Многое не ясно. Много остается аномальных зон. Одно можно сказать с определенностью: понимание человеком самого себя, взаимопонимание между людьми - это не только проблематика теоретической психологии, а, навернсе, в первую очередь, условие выживания человека в мире. И поэтому важно приблизиться к пониманию того, как мы понимаем, при всем том, что понимание, безусловно, - один из самых таинственных феноменов. «Легче разгадать понимаемое, чем понимание», - подметил В.П. Зинченко (*Зинченко В.П., 1998, стр.98*). Описание логики функционирования психических механизмов понимания это и есть, по существу, объяснение того, как работает аппарат сознания.

СПИСОК ЛИТЕРАТУРЫ

1. *Агафонов А.Ю.* Человек как смысловая модель мира. Самара, 2000.
2. *Вертгеймер М.* Продуктивное мышление. М., 1987.
3. *Зинченко В.П.* Психологическая педагогика. Часть I. Живое знание Самара, 1998.
4. *Мамардашвили М.К.* Картезианские размышления. М., 1993.

A NEW POINT OF VIEW ON THE PROBLEM OF REFLECTION

© 2002 A. Y. Agafonov

Samara State University

A new treat to the problem of reflection is suggested. The functional purpose of reflection is understanding of what we have understood. The author makes differences between three kinds of understanding: negative, positive and reflective. The reflective understanding allows to recognize negative or positive understanding. Therefore, the process of reflection executes mnemonic activity and reminds the reality.

ПСИХОЛОГИЧЕСКИЕ ЗАКОНОМЕРНОСТИ АДАПТИВНОГО И НЕАДАПТИВНОГО ПОВЕДЕНИЯ ЛИЧНОСТИ

© 2002 Н.Н. Ярушкин

Самарский государственный педагогический университет

Статья посвящена актуальной проблеме – раскрытию некоторых психологических закономерностей адаптивного и неадаптивного поведения личности. Подход автора основывается на утверждении, что лишь всесторонний анализ отношений «индивид – социум» позволяет раскрыть закономерности социального поведения личности. При этом все многообразие подобных отношений укладывается в рамках доминирующих в обществе процессов саморегуляции и самоорганизации. В статье не только рассматриваются взаимосвязи между данными процессами и адаптивной и неадаптивной формами поведения личности, но и раскрываются некоторые психологические и социально-психологические механизмы, лежащие в их основе. В качестве таких психологических механизмов автор рассматривает конформность и девиантность, не соглашаясь с традиционно узкой трактовкой этих явлений. Анализируется влияние группового большинства и меньшинства, выступающего, по мнению автора, в качестве социально-психологического механизма, обеспечивающего адаптивность и неадаптивность социального поведения личности.

В данной статье предпринята попытка рассмотреть условия формирования адаптивного и неадаптивного поведения личности в группе, основываясь на допущении, что в основе адаптивного поведения лежат механизмы саморегуляции, а неадаптивного – механизмы самоорганизации. Действительно, при всем многообразии научных подходов к изучению проблемы социального поведения личности, большинство из них основывается на двух методологических предпосылках, а именно: на принципе стремления к равновесию и принципе стремления к напряжению. Принцип стремления к равновесию роднит между собой различные и даже противостоящие друг другу направления, к которым относятся ортодоксальный и современный психоанализ, необихевиоризм и когнитивная психология. Для всех этих направлений характерен скрытый или явный гомеостатический адаптивный подход к изучению психологических механизмов социального поведения личности. Эти механизмы адаптации, функционирующие в социальных системах, связаны с обеспечением устойчивости личности, ее типичного предсказуемого поведения в социальной группе, по своей сути они являются механизмами саморегуляции

Принцип стремления к напряжению характерен для теорий, так или иначе связанных с персонологическим подходом к личности. К числу этих теорий относятся концепция самоактуализирующейся личности А.Маслоу, постулирующая положение о тенденции к самоактуализации как внутреннем источнике развития личности и теория личности Г.Олпорта, в которой в качестве основной движущей силы социального поведения личности выступает тенденция к самореализации личности. Самоорганизация социального поведения личности заключается в том, что такая саморегулируемая система, как личность, способна приобретать в ходе своей деятельности новые свойства и достигать нового, более высокого, уровня взаимодействия со средой, которое проявляется в ее социальном поведении. Причем, самоорганизация подразумевает определенное нарушение установившейся саморегуляции и выход на другой, более высокий ее уровень.

Основу психологических механизмов, с помощью которых обеспечивается саморегуляция и самоорганизация личности в обществе, составляет доминирующая в нем система социальных ценностей. Благодаря этой системе общество вырабаты-

вает социальные нормы, которыми должно определяться поведение каждого индивида. Система социальных ценностей выполняет функции интеграции, упорядочения, поддержания процессов функционирования общества. На основе господствующей в обществе системы социальных ценностей формируются эталоны, модели, стандарты должного поведения личности.

Все виды социального поведения человека, его реализация себя как личности, выполнение социальных функций обеспечиваются за счет интериоризации и экстериоризации социальных ценностей. С помощью различных социальных санкций общество осуществляет социальный контроль и регулирует реализацию этих ценностей со стороны каждого индивида. На уровне личности система социальных ценностей реализуется в ценностные ориентации, то есть разделяемые личностью социальные ценности, выступающие в качестве целей жизни и основных средств достижения этих целей и в силу этого приобретающие функцию важнейших регуляторов социального поведения индивидов. Будучи отражением фундаментальных социальных ценностей ценностные ориентации личности выражают субъективную общественную позицию индивидов, их мировоззрение и нравственные принципы.

Внешней формой социальных ценностей являются разнообразные социальные нормы (общественные нравы, обычаи, традиции и т.д.). При этом социальные нормы выступают в качестве непосредственных регуляторов поведения личности. Непротиворечивость ценностно-нормативной системы личности и ее социума – важнейший показатель устойчивости личности в обществе, а следовательно, высокого уровня саморегуляции ее социального поведения, тогда как обратное свидетельствует о неустойчивости, то есть низком уровне саморегуляции социального поведения личности, и в то же время о высоком уровне самоорганизации ее поведения. Таким образом, соответствие

ценностных ориентаций личности социальным ценностям общества является не только главным условием устойчивости этого общества, но и свидетельствует о степени выраженности саморегуляции социального поведения личности.

Саморегуляция социального поведения личности направлена на обеспечение ее относительной устойчивости и равновесия в социальной среде. Это достигается прежде всего тем, что личность в своем поведении ориентируется на принятую в социуме ценностно-нормативную систему, которая и является внешним регулятором ее поведения. В случае каких-либо отклонений в поведении (девиаций) личности от этой ценностно-нормативной системы социум использует по отношению к ней социальные санкции. Таким образом, внешняя регуляция социального поведения личности зависит от степени принятия ею ценностно-нормативной системы своего социума.

Групповые ценности являются специфическим отражением социальных ценностей, регулирующих жизнедеятельность больших групп и всего общества в целом, в то же время в чем-то имея и существенные различия в зависимости от направленности групп. Наличие в группе более или менее развитой и относительно устойчивой системы ценностей позволяет ей соотнести поведение каждого своего члена с выработанным эталоном и на этом основании выбрать наиболее эффективное средство воздействия на данную личность.

Групповые ценности выступают в качестве регулятора разветвляющихся в ней отношений. Анализ многообразия групповых норм, порожденных системами официальных и неофициальных отношений, ролевых предписаний и так далее, позволяет дать общую характеристику функционирования системы ценностей в группе. Во-первых, групповые ценности есть продукт социального взаимодействия, возникающий в процессе жизнедеятельности группы. Во-вторых, через групповые ценности можно регламентировать

ровать в группе реализацию той или иной роли в разных ситуациях, то есть определять сугубо ролевые стандарты поведения. В-третьих, групповые ценности могут различаться по степени принятия их группой: некоторые ценности одобряются почти всеми ее членами, тогда как другие находят поддержку лишь у незначительного меньшинства. В-четвертых, групповые ценности различаются также по степени и широте допускаемой ими девиантности и соответствующему ей диапазону применяемых санкций.

Таким образом, групповая система ценностей, принятая большинством членов группы, выполняет функцию стабилизации, упорядочивания, уравнивания, интеграции отношений в социуме. Следовательно, она способствует саморегуляции социального поведения личности, входящей в группу. Ценностная регуляция социального поведения, осуществляемая с помощью системы групповых ценностей, означает, что индивиду предписывается, задается должная форма и характер отношений и взаимодействий с другими членами группы. Итак, одной из важнейших функций влияния, оказываемое группой на каждого из ее членов, является предотвращение девиаций, то есть отклонений от групповых ценностей и норм.

По нашему мнению, степень принятия личностью социальной ценностно-нормативной системы, а следовательно, и степень выраженности саморегуляции социального поведения личности зависит от уровня конформности личности. Как известно, конформность-это податливость человека реальному или воображаемому давлению группы, проявляющаяся в изменении его поведения и установок в соответствии с первоначально не разделявшейся им позицией большинства, то есть конформность является мерой подчинения «групповому давлению», принятия или отвержения индивидом определенного стандарта, мнения, норм, свойственных группе. Конформность проявляется там и тогда, где и когда фиксируется наличие конфликта между мнением индивида и

мнением группы и преодоление этого конфликта в пользу группы. При этом личность свои действия осуществляет в соответствии с мнением группы и системой групповых ценностей.

Согласно эмпирическим данным, уровень конформности определяется комплексом причин, в том числе:

1. Характеристиками индивида, подвергаемого групповому давлению (пол, возраст, национальность, интеллект, тревожность, внушаемость и т.д.);

2. Характеристиками группы, являющейся источником давления (размер, степень единодушия большинства, то есть наличие и количество членов группы, отклоняющихся от общего мнения и др.);

3. Особенности взаимосвязи индивида и группы (статус индивида в группе, степень его приверженности к ней, уровень взаимозависимости индивида и группы в получении вознаграждения и др.);

4. Степенью релевантности (значимости) групповых норм или оцениваемых событий) для отдельных личностей и для группы в целом;

5. Уровнем однородности группы, то есть наличием ценностно-ориентационного единства группы, которое предполагает определенную вероятность совпадения, сходства, сближения мнений и оценок членов группы.

Вопреки распространенному мнению о конформности как негативном явлении, ее можно считать одним из важнейших условий саморегуляции социального поведения индивида. Показательна модель социального влияния в малой группе, предложенная Г.Келменом [3]. Автором описываются три качественно отличных уровня конформного поведения: подчинение, идентификация и интернализация.

В случае подчинения принятие влияния другого лица или группы носит чисто внешний прагматический характер, а сама продолжительность подобного поведения ограничивается ситуацией присутствия источника влияния. Следующий уровень принятия влияния другого лица или группы – идентификация. Рассматри-

ваются две ее разновидности: классическая идентификация и идентификация в форме реципрокно-ролевого отношения. В первом случае субъект идентификации стремится частично или полностью уподобиться агенту влияния (будь то отдельные члены группы, ее большинство или группа в целом) в силу испытываемой к нему симпатии и наличия у него желательных для усвоения черт.

Во втором случае принятие влияния осуществляется в форме реципрокно-ролевого отношения: каждый участник взаимодействия ждет от другого определенного поведения и сам старается оправдать ожидания партнера (или партнеров). Причем, если сложившиеся отношения удовлетворяют человека, он будет вести себя так вне зависимости от того, наблюдает за ним партнер или нет, поскольку для его собственного самоуважения существенно оправдать ожидания другого.

Идентификация может частично напоминать подчинение, если имеет место принятие личностью навязываемого поведения, не вызывающего у нее чувство удовлетворения. Вместе с тем идентификация отличается от подчинения тем, что в этом случае субъект большей частью верит в навязываемые ему мнения и формы поведения. В любом однако случае, мнения, принятые через посредство идентификации, не интегрированы с ценностной системой личности, а скорее изолированы от нее. Такая интеграция характерна для третьего уровня принятия социального влияния – интернализации. Отличительной особенностью последней является совпадение (частичное или полное) мнений, высказываемых отдельным лицом или группой, с системой ценностей данной конкретной личности. Фактически в этом случае элементы оказываемого влияния становятся частью самой личностной системы субъекта. Благодаря действию процесса интернализации, поведение члена группы становится относительно независимым от внешних условий: присутствия агента влияния, побудительных воздействий соответствующей социальной роли.

Правда, субъект не может полностью освободиться от влияния ситуационных переменных. В некоторых случаях, столкнувшись с множеством ситуационных требований, ему приходится выбирать из ряда конкурирующих ценностей.

Проявление конформности по отношению к групповым нормам в одних ситуациях может рассматриваться в качестве позитивного, а в других ситуациях – негативного явления, определяющего особенности социального поведения личности. Действительно, когда согласие с нормами группы приобретает характер извлечения личной выгоды и фактически начинает квалифицироваться как приспособленчество, или субъект выражает свое согласие с нормами асоциальной референтной для него группы, тогда конформность должна рассматриваться как негативное явление. В целом же следует признать конформность личности в качестве одного из важных психологических механизмов саморегуляции ее социального поведения. Благодаря проявлению конформности актуализируется роль ценностно-нормативной системы социума личности в качестве внешнего регулятора ее социального поведения. Причем, в зависимости от уровня конформности этот внешний по отношению к личности регулятор преобразуется во внутриличностный. Эффективность этого преобразования и, следовательно, саморегуляции социального поведения личности, наиболее выражена в том случае, когда ценностно-нормативная система социума в результате процесса интернализации становится одновременно ценностно-нормативной системой конкретной личности.

При явлениях же неконформности, то есть стремления личности во что бы то ни стало поступать вопреки групповым нормам, внутренний регулятор ее социального поведения, то есть ее личностная ценностно-нормативная система, находится в противоречии с внешним регулятором, то есть с социальной (групповой) ценностно-нормативной системой, что отрицательно отражается на саморегуля-

ции социального поведения личности в группе. Подобное понимание нормативного (адаптивного) поведения обнаруживается в функционалистской модели социального взаимодействия, разработанной С.Московиси [1], согласно которой поведение личности в группе есть адаптивный процесс, призванный уравновесить ее с окружающей социальной средой. Способствуя этой адаптации, конформность фактически выступает как определенное требование социальной системы (группы), предъявляемое к ее членам с целью выработки между ними согласия, способствующего установлению равновесия в системе. Поэтому индивиды, следующие групповым нормам, должны в логике модели рассматриваться действующими в функциональном и адаптивном ключе, а отклоняющиеся от принятых норм воспринимаются как ведущие себя дисфункциональным и дезадаптивным образом.

Важным психологическим механизмом неадаптивного социального поведения личности, по нашему мнению, является самоорганизация. Как отмечал Б.Ф.Поршнев [4], зарубежная социальная психология в лице некоторых ее крупных представителей пыталась найти квинтэссенцию всех социально-психологических явлений, происходящих в обществе, в том числе и особенностей поведения личности в обществе, в двух психологических механизмах – принуждении и подражании. Так, Дюркгейм усматривал собственно социальную сторону психики в принуждении, Тард – в подражании, иные – в том и другом. Не оспаривая важности этих механизмов, в то же время можно считать, что не менее важны для изучения и психические акты непокорности, неповиновения. Они – психическая пружина, с помощью которой реализуются в жизни объективные экономические законы поступательного развития человеческого общества.

По выражению Оскара Уайльда, «Непокорность, с точки зрения всякого, кто знает историю, есть основная добродетель человека. Благодаря непокорности стал возможен прогресс, благодаря

непокорности и мятежу» [4]. Можно рассматривать непокорность и неповиновение в качестве проявления самоорганизации личности в социуме, которые с одной стороны нарушают стабильность социальной системы, а с другой – способствуют ее поступательному развитию. По меткому, хотя и на первый взгляд парадоксальному замечанию Д.Б.Эльконина [6], личность – это не регуляция, а, напротив, преодоление всяческих регуляций. В этой связи представляется вполне уместным высказывание Гегеля, что обстоятельства или мотивы господствуют над человеком лишь в той мере, в какой он сам позволяет им это [4]. Все это подтверждает наше допущение о взаимосвязи неадаптивного поведения личности с процессом самоорганизации. Суть данного процесса выражается в том, что такая саморегулирующая система, как личность, способна приобретать в ходе своей деятельности новые свойства и достигать нового, более высокого, уровня взаимодействия со средой. Более того, сам процесс социализации, то есть процесс становления, формирования личности невозможен без самоорганизации, которая подразумевает определенное нарушение установившейся саморегуляции и выход на другой, более высокий ее уровень.

Ж.Годфруа [2] отмечал, что сталкиваясь с жизненными трудностями и волевыми неволеями принимая тот вызов, который бросают нам обстоятельства, мы все время вынуждены искать равновесие между адаптацией к реальности, с одной стороны, и развитием своих потенциальных возможностей, которое позволило бы нам утвердить собственную индивидуальность, с другой. Н.Дж.Смелзер [5] справедливо указывает на то, что девиация и конформность – две стороны одной медали. Он определил девиацию как отклонение от групповой нормы, которое влечет за собой какое-либо наказание (негативные социальные санкции) нарушителя. Применительно к поведению в рамках организации в этот вид включаются лишь формы поведения, аномальные в отношении

ценностей организации. Поскольку ценностная система группы не представляет собой ценностную систему общества, отклоняющееся поведение не является поведением противоправным, если не нарушены собственно правовые нормы. Но отклоняющееся поведение выступает тем не менее как несовместимое с ценностями организации и либо корректируется как несовместимое с ценностями организации при помощи специальных санкций и мер, либо приводит к исключению человека из организации.

Отклоняющееся поведение по отношению к сложившейся ценностной системе организации может быть как явным, так и латентным. Отклоняющееся поведение может быть по своему характеру разрушительным, но может и конституироваться в виде действий, направленных не на полное уничтожение ценностно-нормативной системы организации, а на ее изменение. Оценка такого поведения может быть дана лишь с учетом прогрессивности этих изменений в рамках общества. Выделяют три основных компонента девиации: человек, которому свойственно определенное поведение; ожидание или норма, которая является критерием оценки девиантного поведения; некий другой человек, группа или организация, реагирующие на это поведение.

В понятие девиация, или отклоняющееся поведение обычно вкладывают лишь негативное содержание. Под ним понимают форму дезорганизации поведения индивида в группе или категории лиц (деликвентов и девиантов, то есть нарушителей и правонарушителей) в обществе, обнаруживающую несоответствие сложившимся ожиданиям (экспектациям), моральным и правовым требованиям общества и поэтому подлежащую воздействию социальных санкций. Однако в этом случае любое инакомыслие, нововведение, неконформное, нерутинное поведение, которые тоже можно считать девиацией, приобретают негативный смысл.

Однако социальная дезорганизация есть неотъемлемая часть процесса соци-

ального изменения. Социальное изменение, трансформация социальной структуры вряд ли может произойти без временного разрушения согласия между членами этой структуры. Поэтому временная дезорганизация социального поведения личности, то есть ее социальная девиация, может быть внешним проявлением ее самоорганизации. Другое дело, что в зависимости от внешней оценки такая социальная девиация и, соответственно, самоорганизация личности может условно оцениваться как конструктивная или деструктивная. Конструктивная девиация, и соответственно конструктивная самоорганизация, способствуют прогрессивному развитию личности и ее социума, а деструктивная – деградации личности и ее социума. Конструктивная девиация личности и связанная с ней самоорганизация социального поведения личности вызывается высшими человеческими потребностями: потребностями в признании и потребностями в самоактуализации – реализации потенций, способностей человека. Конструктивная девиация, так же как и деструктивная, сопровождается, как правило, преодолением конформности, нарушением сложившихся групповых норм, разрушением привычных стереотипов, поэтому часто встречает активное сопротивление со стороны большинства членов группы.

Это большинство применяет соответствующие негативные социальные санкции к лицам, допускающим девиацию. Поэтому реализация вышеуказанных потребностей связана для личности со значительными волевыми усилиями. Таким образом, для самоорганизации личности необходимы преодоление группового единообразия и конформности, повышение собственной активности и инициативы, стремление к инновациям и даже готовности к смене своих внутrigрупповых функций. Разработанная С.Московици [1] дескриптивная модель влияния меньшинства позволяет рассмотреть ряд условий, необходимых для поведения личности с направленностью на самооргани-

зацию не только в группе, но и в обществе в целом. Согласно этой модели, решающую роль в развитии процессов инновации и социальных (групповых) изменений играют лица, составляющие по своим взглядам, выдвигаемым проблемам и предлагаемым решениям общественное (групповое) меньшинство.

Таким образом, можно считать, что большинство и меньшинство выполняют в группе и в обществе в целом совершенно разные функции. Большинство, являясь гарантом сложившейся в социуме ценностно-нормативной системы, стимулирует процессы саморегуляции, обеспечивающие стабильность и устойчивость общества, группы и адаптивное поведение личности. У меньшинства в группе другая функция: оно стимулирует дивергентные стратегии мышления членов общества, группы, способствуя пересмотру утвер-

дившейся в социуме ценностно-нормативной системы и активизации процессов самоорганизации, которые обеспечивают развитие общества, группы и неадаптивное поведение личности.

СПИСОК ЛИТЕРАТУРЫ

1. *Андреева Г.М.* Социальная психология 2-е изд., М.: Изд-во МГУ, 1988. 429с.
2. *Годфруа Ж.* Что такое психология. В 2-х т. М.: Мир, 1992. 496 с. и 376 с.
3. *Кричевский Р.Л., Дубовская Е.М.* Психология малой группы. М.: Изд-во МГУ, 1991. 207 с.
4. *Поршнев Б.Ф.* Социальная психология и история. М.: Наука, 1979. 232 с.
5. *Смелзер Н.Дж.* Социология //Социологические исследования. 1992. №1. С.23-27.
6. *Эльконин Д.Б.* Избранные психологические труды. М.: 1989.

PSYCHOLOGIC REGULARITIES OF ADAPTIVE AND NON-ADAPTIVE BEHAVIOUR OF PERSONALITY

© 2002 N.N. Yarushkin

Samara State Pedagogical University

The article is devoted to an up-to-date problem of revealing some psychologic regularities of adaptive and non-adaptive behaviour of personality. The author's approach is based on a statement that only detailed analysis of relations like "an individual – society" allows us to reveal regularities of social behaviour of personality. And the whole variety of such relations is within the dominating processes of self-regulation and self-organization. We don't examine only correlations between these processes and adaptable and non-adaptable forms of personal behaviour but we reveal some psychological and social mechanisms which are the basis of them. As these psychological mechanisms the author considers the conformity and deviantity and he doesn't agree with a traditional narrow interpretation of these phenomena. The influence of group majority and minority as social psychological mechanism which provides adaptation and non-adaptation of social behaviour of personality is analysed, he suggests.

ЖИЗНЕННЫЕ ЦЕННОСТИ КАК ДЕТЕРМИНАНТЫ МОРФОЛОГИИ И СИЛЫ МОТИВА В СТРУКТУРЕ ЛИЧНОСТИ

© 2002 А.В.Капцов

Самарская гуманитарная академия

В работе рассмотрен метод определения структуры мотива на основе результатов психодиагностики элементов структуры: жизненных ценностей, потребностей, личностных качеств, мотивов. Установлен ряд закономерностей при построении структуры мотивов учебной деятельности.

Под мотивацией в психологии понимается совокупность факторов, энергетизирующих и направляющих поведение. Поэтому проблема мотивации сводится к созданию некоторой теории, позволяющей определить исходные причины, а также группы переменных (как внешних, так и внутренних), задающих то или иное направление, траектории поведения индивида [9, с.346]. Монистический подход к пониманию сущности мотива, когда за него принимаются разные и отдельные психологические феномены, себя не оправдал [5, с.115]. В то же время в каждой монистической концепции сущности мотива имеется рациональное зерно, отражающее одну из сторон мотива как основания действия, поступка, деятельности, поведения. Так, принятие в качестве мотива потребности дает возможность получить ответ, *почему* осуществляется активность человека; принятие за мотив цели позволяет дать ответ, *для чего (ради чего)* проявляется эта активность; а принятие за мотив устойчивых

свойств личности дает ответ, *почему выбрана именно эта цель, этот способ ее достижения*. Поэтому очевидно, что решение вопроса о сущности мотива как основания и побудителя активности человека возможно лишь при объединении существующих взглядов в единой и непротиворечивой концепции. Неслучайно Б.Ф.Ломов, В.А.Иванников, М.Ш.Магомед-Эминов, Е.П.Ильин рассматривают детерминацию поведения и деятельности не разрозненными факторами, а их совокупностью, каждый из которых выполняет в целостном процессе детерминации свои определенные функции, т.е. мотив рассматривается как *системное психологическое образование*, имеющее соответствующую структуру (морфологию).

Структура мотивов многокомпонентна и имеет как горизонтальную, так и вертикальную составляющие [5, с.117-118]. В горизонтальной структуре мотивов Е.П.Ильин выделяет три основных блока (рис.1):



Рис.1. Структура мотива [5, с.117].

потребностный блок, в который входят биологические и социальные потребности, осознание необходимости, должествования («квазипотребности» по К.Левину); блок **«внутреннего фильтра»**, состоящий из нравственного контроля, оценки внешней ситуации, оценки своих возможностей

(знаний, умений, личностных качеств), предпочтений (интересы, склонности, уровень притязаний) и **целевой** блок, определяемый определенным действием, потребностной целью, представлением процесса удовлетворения потребности. Все эти компоненты мотива могут проявлять-

ся в сознании человека в вербализованной или в образной форме, притом не все сразу. В каждом конкретном случае в каждом блоке может быть взят в качестве основания действия или поступка один или несколько компонентов, соединенных между собой определенными взаимосвязями, представляющими соответствующую морфологию, т.е. строение и форму.

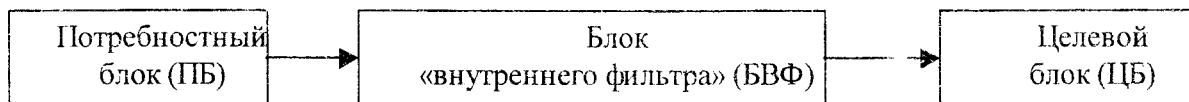
Вертикальная структура мотива может быть представлена одновременно несколькими компонентами в каждом блоке, например, согласно теории потребностей А.Маслоу мотивы личности и соответственно уровень ее развития определяется иерархией потребностей [13]. Аналогичный вывод получен при исследовании ценностно-мотивационной сферы личности [11]. В теориях личности поведение определяется базисным набором свойств личности, при этом в классической «теории черт» постулируется независимый вклад каждой черты в прогноз поведения [14, с.39], что позволило Р.Кеттеллу и его последователям получить множество линейных регрессионных уравнений эффективности разных групп профессионалов, протестированных с помощью теста 16PF.

В то же время многие отечественные психологи рассматривают детерминацию деятельности и поведения человека одновременно совокупностью мотивов [5, с.120]. Истинная полимотивация, по мнению Е.П.Ильина, имеет место при достижении человеком отдаленной цели, например в процессе учебной деятельности, которая направляется долговременной мотивационной установкой. Учебная деятельность или какая-либо другая связана с рядом част-

ных деятельностей, каждая из которых побуждается и обосновывается частными по отношению к общей направленности поведения мотивами. Они как бы встроены в общий мотив и, являясь относительно самостоятельными психологическими образованиями, способствуют достижению конечной цели [5, с.122].

Рассмотренная сложность и многокомпонентность мотива, как психологического образования, создает ряд проблем, как для диагностики мотивов [5], так и для разработки методов их формирования [8]. Создать психодиагностическую методику, позволяющую с высокими психометрическими характеристиками выявить структуру мотива, на сегодняшний день не удастся, хотя отдельные компоненты диагностируются с приемлемой для научных и практических целей надежностью и валидностью [1]. Поэтому одной из задач настоящего исследования являлась разработка метода оценки структуры мотива по результатам диагностики отдельных ее компонентов. Предметом исследования была структура учебной деятельности, которая исследовалась на студентах второго курса экономического факультета.

Однако перед экспериментальным исследованием необходимо было на методологическом уровне рассмотреть возможные варианты построения структуры мотива, т.е. определить взаимосвязи всех трех блоков, которые показаны на рис.1 достаточно условно. В общем случае структуру мотива, исходя из общей теории систем, можно представить в следующем виде (рис.2):



Рис.2. Трехкомпонентная структура мотива

Отличительной особенностью структуры мотива, представленной на рис. 2, является появление дополнительного блока, обозначающего и условно названного блоком «*межфакторного взаимодействия*» (БМВ). В психологических исследованиях учет межфакторного взаимодействия может иметь особое значение и даже представлять для психолога основной интерес, поскольку несложно представить тот случай, когда каждый из факторов в отдельности может не оказывать на исследуемую характеристику никакого влияния, а сочетание двух или трех факторов оказывает существенное и закономерное влияние [3, с.44]. Например, классические эксперименты, подтверждающие известный психологический закон Йеркса-Додсона: задачи разной сложности решаются при различном уровне мотивации, и только определенное сочетание сложности и мотивации позволяет достичь оптимального уровня исполнения. Компонентами блока межфакторного взаимодействия в структуре мотива могут быть ценностно-потребностное взаимодействие, например одновременная ценность будущей профессии студента (профессиональная сфера) и неудовлетворенность уровнем знаний, умений, навыков (неудовлетворенность познанием как видом деятельности) являются мотивирующим фактором для определенной части студенчества, или личностно-потребностное взаимодействие и другие. Определение уровня межфакторного взаимодействия осуществляется через вычисление скалярного произведения взаимодействующих факторов, как это делается в многофакторном дисперсионном анализе [4].

Следует обратить внимание еще на одну существенную деталь, касающуюся структуры блока «внутреннего фильтра». Исходя из модели Е.П.Ильина жизненные ценности, ценностные ориентации и личностные качества входят в один блок БВФ, осуществляющий «фильтрацию» потребностей в структуре мотива и, как показано на рис. 2, при этом являются независимыми друг от друга факторами. Од-

нако по мнению Дж.Равена бессмысленно оценивать отдельно когнитивный, аффективный и волевой компоненты деятельности без учета ценностей, увлечений и намерения индивида [7, с.67], т.е. личностные качества в процессе деятельности являются величинами зависимыми, в частности, от ценностей, увлечений, намерений. Следовательно, структура блока БВФ является сложной и в первом приближении может быть подобной структуре мотива, приведенной на рис. 2, в которой жизненные ценности выполняют роль «внутреннего фильтра» уже для личностных качеств.

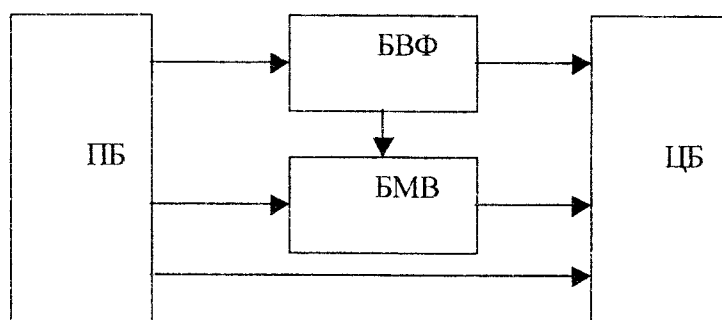
В структуре мотива, на наш взгляд, должна остаться взаимосвязь потребностей с целевым блоком, т.е. взаимосвязь минуя «внутренний фильтр», т.к. не все потребности и не всегда у человека сопоставляются с жизненными ценностями (нижняя стрелка на рис.2). Аналогично можно предположить, что возможна детерминация мотива жизненными ценностями или личностными качествами при удовлетворенном уровне потребностей, например, радикализм как свойство личности (фактор Q₁ по тесту 16PF) может стимулировать познавательную мотивацию личности независимо от удовлетворенности потребности.

Таким образом, подытоживая сказанное, можно сделать вывод, что структура мотива многокомпонентна, иерархична, с неодинаковым вкладом отдельных элементов структуры в общий результат, в частности, из теоретического анализа следует, что определяющую роль в морфологии мотива играют жизненные ценности.

Экспериментальное подтверждение рассмотренной структуры мотива было проведено на выборке: 51 студент в возрасте 18 – 20 лет (13 юношей). В качестве диагностических методик использовались: личностный опросник Кеттелла 16PF (форма С), морфологический тест жизненных ценностей (МТЖЦ) [10], авторская методика степени удовлетворенности основных потребностей [6], в основу которой положена структура потреб-

ностей личности Л.М.Фридмана и И.Ю.Кулагиной [12], опросник мотивов учебной деятельности студентов (ОМУДС), разработанный В.Ф.Соповым и О.А.Чаденковой на основе пятифакторной модели мотивационной структуры учебной деятельности [11, с.122], прогрессивные матрицы Дж.Равена. Результаты экспериментального исследования подвергались первичной статистической обработке. Проверка нормальности закона распределения измеренных величин осуществлялась с помощью критерия хи-квадрат. На первом этапе исследования в качестве инструмента построения модели использовался множественный регрессионный анализ. В условиях решения поставленной задачи, когда количество независимых переменных в модели мотива было более 50, наиболее эффективным методом являлся метод пошаговой регрессии, позволяющий последовательно включать независимые пере-

менные, исходя из F-критерия Фишера, пока уравнение не станет удовлетворительно описывать исходные данные. На втором этапе исследования использовался многофакторный дисперсионный анализ. Все расчеты производились с использованием интегрированной компьютерной системы Statistica.

Рассмотрение результатов экспериментального моделирования структуры мотива начнем с мотива достижения в учебной деятельности студентов («достигать успехов в учебе», «успешно закончить вуз», «получить хорошую специальность», «достигать творческих успехов» и т.д.). Результаты регрессионного анализа (выделено 14 факторов, объясняющих 85,5% случаев, при достоверности модели $p=0.0003$) в виде совокупности коэффициентов регрессии, уровня достоверности и величины дисперсии каждого фактора приведены в табл.1.

Таблица 1. Коэффициенты регрессии структурной модели мотива достижения

n/n	Наименование фактора	Значение коэфф.	Дисперсия %
1.	Ценность сферы физической активности	- 6,59***	18,2
2.	Ценность сферы общественной активности	1,61**	11,2
3.	Потребность в общении	- 1,26	1,4
4.	Уровень общих способностей (IQ)	0,18**	7,4
5.	Мечтательность (фактор М, 16PF)	0,96**	6,1
6.	Смелость (фактор Н, 16PF)	1,31***	7,1
7.	Сердечность (фактор А, 16PF)	- 1,16***	9,4
8.	Беспечность (фактор F, 16PF)	- 0,95**	3,2
9.	Интеллект (фактор В, 16PF)	0,66*	2,6
10.	Самоконтроль (фактор Q3, 16PF)	- 0,53	1,2
11.	Взаимодействие Цфа и Ппоз	0,39***	5,1
12.	Взаимодействие Цфа и Побщ	0,92*	6,3
13.	Взаимодействие Цоб и Побщ	- 0,54**	5,0
14.	Взаимодействие Цоб и Птр	0,39**	1,4
15.	Свободный член уравнения регрессии	12,52*	

Примечание: * $p<0.05$; ** $p<0.01$; *** $p<0.001$; Цфа – ценность сферы физической активности; Цоб – ценность сферы образования; Ппоз – потребность в познании; Побщ – потребность в общении; Птр – потребность в труде.

Анализ результатов экспериментальной модели мотива достижения в учебной деятельности показывает, что наибольший процент случаев мотива достижения объясняется двумя группами факторов – это ценностями сфер физической и обще-

ственной активностей (34% случаев), а также личностными качествами (35% случаев), причем ценность физической активности и сердечность имеют обратно пропорциональную зависимость, т.е. высокий уровень мотива достижения в эксперимен-

тальной выборке проявляют отчужденные, серьезные, не придающие значение физической активности студенты. Обращает на себя внимание факт незначительной детерминации потребностей на мотив в чистом виде: в модели присутствует только одна составляющая неудовлетворенности потребности в общении. Зато совместное взаимодействие потребностей в познании, общении и труде с ценностями сфер образования и физической активности объясняют 21% общей дисперсии. В модели мотива достижения, полученной на данной выборке, отсутствуют ситуационно обусловленные личностные качества, т.е. факторы, являющиеся результатом взаимодействия жизненных ценностей и глобальных личностных качеств по Кеттеллу. Следовательно, в данном случае мотив в большей степени определяется стабильными во времени личностными качествами.

Следующий по значимости в учебной деятельности рассмотрим волевой мотив («мотив самосовершенствования», «развитие самостоятельности», «возмож-

ность самореализации» и т.д.). Экспериментально установлено, что в структуру мотива вошло 13 факторов, объясняющих 89,8% общей дисперсии (табл. 2).

Анализ данных, приведенных в табл. 2, дал несжиданные результаты – наибольшую долю общей дисперсии в волевом мотиве составляет фактор взаимодействия ценности сферы профессии и наивности, как качества личности. Следующим по уменьшению вклада в общую дисперсию является также фактор взаимодействия ценности сферы общественной активности и потребности в познании. Нетрудно заметить, что в структуре волевого мотива ценность сферы общественной активности представлена в трех факторах, а ценность сферы профессии – в четырех. Этот неожиданный факт, возможно, позволяет объяснить некоторые неудачные попытки развития педагогами волевой мотивации в учебной деятельности через формирование ценности учебы и будущей профессии, но никак не сферы общественной деятельности.

Таблица 2. Коэффициенты регрессии структурной модели волевого мотива

n/p	Наименование фактора	Значение коэфф.	Дисперсия %
1.	Взаимодействие Цпр и расчетливости (N, 16PF)	- 1,95***	23,1
2.	Взаимодействие Цоб.ак и Ппоз	1,07**	17,9
3.	Взаимодействие Цпр и нежности (I, 16PF)	- 0,81**	5,0
4.	Взаимодействие Цпр и беспечности (F, 16PF)	0,45**	3,6
5.	Взаимодействие Цпр и радикализма (Q ₁ , 16PF)	0,97**	2,5
6.	Взаимодействие Цсем и Прек	- 0,73**	5,8
7.	Взаимодействие Цоб.ак и Птр	- 0,32**	3,8
8.	Взаимодействие Цоб.ак и Побщ	0,35*	3,4
9.	Фрустрированность (фактор Q ₄ , 16PF)	0,68**	9,5
10.	Смелость (фактор H, 16PF)	2,96**	6,3
11.	Добросовестность (фактор G, 16PF)	0,76**	2,6
12.	Эмоциональная устойчивость (фактор C, 16PF)	- 2,16**	3,4
13.	Радикализм (фактор Q ₁ , 16PF)	- 2,01**	3,0
14.	Свободный член уравнения регрессии	17,89*	

Примечание: * p<0.05; ** p<0.01; *** p<0.001; Цпр – ценность сферы профессии; Цоб.ак – ценность сферы общественной активности; Цсем – ценность сферы семьи; Ппоз – потребность в познании; Побщ – потребность в общении; Птр – потребность в труде; Прек – потребность в рекреации.

Какими же качествами обладает студент, имеющий высокий уровень волевого мотива в учебе? Это, прежде всего, высоко ценящий будущую профессиональ-

ную деятельность и одновременно наивный, беспечный, суровый. Он придает значение проблемам жизни общества и неудовлетворен своими знаниями.

В заключении рассмотрим третий мотив из пятифакторной модели учебной мотивации – это познавательный мотив («стремление получить новую информацию», «расширение своего кругозора», «стремление получить глубокие профессиональные знания», «повышение эруди-

ции» и т.д.). В результате регрессионного анализа была создана модель познавательного мотива, состоящего из 19 факторов, описывающих 96,3% общей дисперсии (в табл. 3 приведены факторы, вклад каждого из которых в общую дисперсию превышает 2%).

Таблица 3. Коэффициенты регрессии структурной модели познавательного мотива

n/n	Наименование фактора	Значение коэфф.	Дисперсия %
1.	Взаимодействие Цпр и радикализма (Q ₁ , 16PF)	1,79***	15,6
2.	Взаимодействие Цпр и расчетливости (N, 16PF)	- 1,18***	13,9
3.	Взаимодействие Цпр и самостоятельности (Q ₂ , 16PF)	- 2,37***	7,9
4.	Взаимодействие Цсем и Ппоз	- 1,88***	6,4
5.	Нежность (фактор I, 16PF)	- 2,08***	11,4
6.	Ценность сферы семьи	15,19***	3,4
7.	Потребность в рекреации	1,02***	7,9
8.	Взаимодействие Цсем и Побщ	- 0,55***	3,4
9.	Взаимодействие Цфа и Ппоз	- 0,02**	4,7
10.	Мечтательность (фактор M, 16PF)	2,75***	4,3
11.	Фрустрированность (фактор Q ₄ , 16PF)	0,48***	2,2
12.	Свободный член уравнения регрессии	-18,61**	

Примечание: * p<0.05; ** p<0.01; *** p<0.001; Цпр – ценность сферы профессии; Цфа – ценность сферы физической активности; Цсем – ценность сферы семьи; Ппоз – потребность в познании; Побщ – потребность в общении.

Из табл.3 видно, что в структуре познавательного мотива, как впрочем, и других мотивов, значительную долю (более 65%) составляют факторы, связанные с жизненными ценностями личности студента, причем действительно жизненные ценности в основном играют роль «внутреннего фильтра». В то же время в структуре познавательного мотива можно заметить такой фактор как ценность сферы семьи. Это объясняется тем, что более 70% выборки состоит из девушек, хотя больший уровень познавательного мотива присущ суровым, фрустрированным, но мечтательным студентам.

На заключительном этапе структурные модели мотивов были объединены с академической успеваемостью в экзаменационных сессиях. Установлено, что наибольшую роль в успешности обучения играет познавательный мотив и мотив переживаний (в учебных дисциплинах: высшая математика, иностранный язык и др.), мотив достижения значимо коррели-

рует прежде всего с оценкой по физической культуре и общественным дисциплинам (социология, история), наибольшая роль волевой мотив сыграл при сдаче экзаменов по дисциплинам технологического цикла, расцениваемых студентами-экономистами как ненужными. Однако уровень дисперсии описываемые моделями, состоящими и модели мотива и достигнутого результата, оказался не очень высоким и не превышал 40 – 45%. Причина этого, на наш взгляд, заключается в том, что между мотивом и результатом находятся действия, деятельность, поведение, которые описать линейными уравнениями достаточно сложно.

Таким образом, проведенные исследования показали, что разработанный метод построения структуры мотива, на основе полученных ранее результатов психодиагностики компонентов стандартными методиками, позволяет выявить факторы наиболее и наименее влияющие на его величину, а, следовательно, разра-

ботать методы коррекции, формирования, развития мотивов. Метод может найти свое применение в психологическом консультировании, в образовательных и промышленных учреждениях, везде, где стоит задача повышения эффективности деятельности.

СПИСОК ЛИТЕРАТУРЫ

1. Бурлачук Л.Ф., Морозов С.М. Словарь-справочник по психодиагностике. СПб.: Питер Ком, 1999.
2. Волов В.Т., Сопов В.Ф., Капцов А.В. Психологический мониторинг в дистанционном образовании. Самара: Изд-во СамГПУ, 2000.
3. Гусев А.Н. Дисперсионный анализ в экспериментальной психологии. М.: УМК «Психология», 2000.
4. Дубров А.М., Мхитарян В.С., Трошин Л.И. Многомерные статистические методы. М.: Финансы и статистика, 2000.
5. Ильин Е.П. Мотивация и мотивы. СПб.: Изд-во «Питер», 2000.
6. Капцов А.В. Структура мотивационно-потребностной сферы личности студента // Педагогический менеджмент и прогрессивные технологии в образовании: Сборник материалов IX Международной научно-методической конференции. Пенза. 2002.
7. Равен Дж. Педагогическое тестирование: Проблемы, заблуждения, перспективы. М.: «Когито-Центр», 2001.
8. Сидоренко Е.В. Мотивационный тренинг. СПб.: Речь, 2002.
9. Современная психология: Справочное руководство. М.: ИНФРА-М, 1999.
10. Сопов В.Ф., Карпушина Л.В. Морфологический тест жизненных ценностей: Руководство по применению. Самара: Изд-во СамИКП-СНЦ РАН, 2002.
11. Студент и образовательное пространство: мотивация и социально-профессиональные ориентации. Самара: Изд-во «Самарский университет», 2001.
12. Фридман Л.М., Кулагина И.Ю. Психологический справочник учителя. М.: Просвещение, 1991.
13. Хекхаузен Х. Мотивация и деятельность. М.: Педагогика, 1986. Т.1.
14. Шмелев А.Г. Психодиагностика личностных черт. СПб.: Речь, 2002.

VALUES OF LIVE AS A DETERMINER OF MORPHOLOGY AND POWER OF A MOTIVE IN THE STRUCTURE OF PERSONALITY

© 2002 A. V. Kaptsov

Samara Humanitarian Academy

In work the method of definition of structure of motive is considered on the basis of results психодиагностики of elements of structure: vital values, needs(requirements), личностных of qualities, motives. A number(line) of laws is established at construction of structure of motives of educational activity.

ПРАВОСЛАВНОЕ ПОНИМАНИЕ ЛИЧНОСТИ

© 2002 Е.Шестун, протоиерей

Самарская православная духовная семинария

В статье протоиерея Евгения Шестуна «Православное понимание личности» рассматривается малоизученное направление в психологии личности. Исследуя человека с позиции христианской антропологии автор определяет личность как духовную ипостась человеческой природы. Впервые делается попытка проследить динамику духовно-личностного роста.

Раскрытие тайны личности в тайне Пресвятой Троицы

Пытаясь определить данное понятие в рамках православной педагогики, необходимо уяснить, как понимали человеческую личность отцы Церкви и другие православные богословы. Трудность заключается в том, что богословие, и особенно святоотеческое, не знало этого понятия. «Я же лично должен признаться в том, – писал В.Н. Лосский, – что до сих пор не встречал в святоотеческом богословии того, что можно было бы назвать разработанным учением о личности человеческой, тогда как учение о Лицах или Ипостасях Божественных изложено чрезвычайно четко. Тем не менее, христианская антропология существует как у отцов первых восьми веков, так и позднее, как в Византии, так и на Западе, и не стоит говорить о том, что это учение о человеке относится к его личности. Да и не могло бы оно быть иным для богословской мысли, обоснованной на Откровении Бога живого и личного, создавшего человека «по Своему образу и подобию» (6. 106).

В тайне Пресвятой Троицы пытались раскрыть православные богословы и тайну человеческой личности. Чтобы выразить общую для Трех реальность, «разделяя между Тремя неделимое Божество», как говорит Григорий Богослов, отцы выбрали слово «усия», философский термин, означавший «сущность». Это слово подчеркивало онтологическое единство Божества. Никейский собор для обозначения сосущности Отца и Сына использовал термин «омоусиос». Омоусиос,

выражая тождественность сущности, соединяла два различных Лица, не поглощая их в этом единстве, ибо утверждение кого-то как омоусиос по отношению к другому предполагает сопоставление этого одного не с самим собой, а с кем-то другим. Необходимо было утвердить эту тайну «другого». Античная мысль, которой было чуждо одновременное утверждение онтологического единства и как бы распадения бытия в «другом», не имела в своем лексиконе какого бы то ни было обозначения личности. Надо сказать, что ни один философский термин не в силах выразить всю тайну Божественного бытия. Латинское «*persona*» обозначало ограничительный, обманчивый и, в конечном счете, иллюзорный аспект индивидуума: не лицо, открывающее личностное бытие, а лицо-маска существа безличного. Отцы предпочли этому слабому и обманчивому слову другое, строго однозначное – «ипостась». В обыденном обращении это слово значило «существование». Практически «усия» и «ипостась» были вначале синонимами: оба термина относились к сфере бытия; сообщая каждому из них отдельное значение, отцы могли впредь беспрепятственно укоренить личность в бытии и персонализировать онтологию (4. 212-213; 3. 38-39).

Различие индивидуальности и личности

Выражая несводимость ипостаси к усии, несводимость личности к сущности, но и не противопоставляя их, святые отцы провели различие между этими двумя си-

нонимами. Апофатическое богословие, стремящееся познать Бога не в том, что Он есть, а в том, что Он не есть, придает термину «усия» глубину непознаваемой трансцендентности. «Ипостась» под влиянием христианского учения полностью утрачивает значение «индивидуального». Индивидуум «делит» природу, к которой принадлежит, он есть результат ее атомизации. Индивидуальность есть различие на уровне природы, точнее, результат расчлененной грехом природы. Ничего подобного нет в Троице, где каждая Ипостась содержит Божественную природу во всей ее полноте, они суть Божественная природа. Но, обладая природой, ни одна из них природой не «владеет», не разбивает ее, чтобы ею завладеть. Именно потому, что они разделяют природу без ограничений, она остается неразделенной. И эта неразделенная природа сообщает каждой Ипостаси ее глубину, подтверждает ее совершенную неповторимость (4. 214).

Если нет тождественности между ипостасью и индивидуумом в Троице, следует ли, что и в тварном мире, когда речь идет об ипостасях или личностях человеческих, эта тождественность отсутствует? Открыло ли троическое богословие новое измерение «личностного», обнаружив понятие ипостаси человеческой, не сводимой к уровню индивидуальных природ?

Анализируя Халкидонский догмат, который говорит нам о Христе, единосущном Отцу по Божеству и единосущном нам по человечеству, В.Н. Лосский писал: «Именно потому можем мы воспринимать реальность воплощения Бога, не допуская никакого превращения Божества в человека, никакой неясности и смещения нетварного с тварным, что различаем Личность, или Ипостась Сына, и Его природу или Сущность: Личность, которая не из двух природ, ... но в двух природах... Человечество Христа, по которому Он стал «единосущным нам», никогда не имело никакой другой ипостаси, кроме Ипостаси Сына Божия; однако никто не станет отрицать, что Его человеческая природность была «индивидуальной субстан-

цией», и Халкидонский догмат настаивает на том, что Христос «совершенен в Своем человечестве», «истинный человек» – из разумной души и тела... Здесь человеческая сущность Христа та же, что сущность других субстанций, или отдельных человеческих природ, которые именуется «ипостасями», или «личностями». Однако если бы мы применили это наименование по отношению ко Христу, то впали бы в заблуждение Нестория и разделили ипостасное единство Христа на два друг от друга отличных «личностных» существа. Потому, по Халкидонскому догмату, Божественное Лицо и соделалось единосущным тварным лицам, что Оно стало Ипостасью человеческой природы, не превратившись в ипостась, или личность, человеческую... И этот отказ от признания во Христе двух личностных и различных существ будет в то же время означать, что в человеческих существах мы также должны различать личность, или ипостась, и природу, или индивидуальную субстанцию... С другой же стороны, чтобы отличить ипостась человека от состава его сложной природы – тела, души, духа (если принимать эту трехчастность), мы не найдем ни одного определяющего свойства, ничего ей присущего, что было бы чуждо природе и принадлежало бы исключительно личности как таковой. Из чего следует, что сформулировать понятие личности человека мы не можем и должны удовлетвориться следующим: личность есть несводимость человека к природе. Именно несводимость, а не «нечто несводимое» или «нечто такое, что заставляет человека быть к своей природе несводимым», потому что не может быть здесь речи о чем-то отличном, об «иной природе», но только о ком-то, кто отличен от своей природы, о ком-то, кто, содержа в себе свою природу, природу превосходит, кто этим превосходством дает существование ей как природе человеческой и тем не менее не существует сам по себе, вне своей природы, которую он «воипостасирует» и над которой непрестанно восходит, ее «восхищает» (6. 111-114).

Священник Павел Флоренский говорил о том, что человек не только усия, но и ипостась, не только темное хотение, но и светлый образ, не только стихийный напор, но и просвечивающий его лик, явно выступающий у святых, просвечивающий на иконе. Отец Павел пытался разделить и отличить в человеке природное – усия – и личностное – ипостась. «Усия – стихийная, родовая подоснова человека – утверждается в нем как его индивидуальное начало. Через индивидуума род собирается в одну точку. Усия – начало в себя, – в себя собирающаяся, из мира, из рода идущая, но в единую точку направляющаяся. Усия, будучи мировой, будучи родовой, утверждает в мире, утверждает в роде индивид как таковой. Она центростремительна. Она есть тезис индивида, устанавливающая его в обществе как самостоятельный центр. Напротив, ипостась – разумная, личная идея человека, его духовный облик, его лик – утверждается в человеке как начало общее. надындивидуальное. Это – начало от себя, из себя исходящее, из индивида идущее, отправляющееся от единичного, но в мир распространяющееся и мир собою освещающее. Ипостась, будучи личной, утверждает в личности род и мир, то есть она есть начало самоотречения индивида, прорыв его уединенности, выход из его обособленности» (9. 143).

Раскрытие человеческой личности как возможность и задание

Троическое богословие принесло абсолютное утверждение личности как свободы по отношению к природе. Мы видим, что тайна личности заключена не в свойствах индивидуальной природы, а в способности «возвышаться над собой, быть по ту сторону самой себя – по ту сторону всякого фактического своего состояния и даже своей фактической общей природы» (10. 409). «Каждая личность, – пишет В.Н. Лосский, – существует не путем исключения других, не путем противопоставления себя тому, что не есть «я», а путем отказа обладать природой для

себя; иными словами, личность существует в направлении к другому... Кратко говоря, личность может быть полностью личностью лишь в той мере, в какой она не имеет ничего того, чем она хотела бы обладать только для себя, исключая других; то есть когда она имеет природу, общую с другими. Только тогда проявляется во всей чистоте различие между лицами и природой; в противном случае перед нами будут индивидуумы, разделяющие между собой природу. Нет никакого раздела, никакого разделения единой природы между тремя Лицами Троицы: Божественные Ипостаси не являются тремя частями единого целого, единой природы, но каждая содержит в себе целостную природу, каждая является целым, ибо она не имеет ничего для себя: даже воля – общая у Трех.

Если мы обратимся теперь к людям, сотворенным по образу Божию, то сможем обнаружить, исходя из троического догмата, общую природу во многих тварных ипостасях. Однако в результате падшего мира люди стремятся существовать, взаимно исключая друг друга, самоутверждаясь, каждый противопоставляя себя другим, то есть разделяя, дробя единство природы, присваивая каждый для себя часть природы, которую моя воля противопоставляет всему тому, что не есть я. В этом аспекте то, что мы обычно называем человеческой личностью, является не подлинной личностью, а частью общей природы, более или менее подобной другим частям, или человеческим индивидуумам, из которых состоит человечество. Но как личность в ее истинном значении, в богословском значении этого слова человек не ограничен своей индивидуальной природой; он не только часть целого – каждый человек потенциально содержит в себе целое, ... ипостасью которого он является; каждый представляет собою единственный и абсолютно неповторимый аспект общей для всех природы» (6. 102-103).

Философский и психологический взгляд на проблему личности заключается в том, что мы основываемся в своих рассуждениях на обычном опыте, кото-

рый не открывает нам ни подлинного личного многообразия, ни подлинного единства природы. В случае богословского осмысления проблемы мы говорим о потенциальном бытии, о достижении подлинного единства природы и раскрытии человеческой личности, мы говорим о возможности и одновременно задании, суть которого выразили в своих творениях священномученик Иринеи Лионский и святитель Афанасий Александрийский, святитель Григорий Богослов и святитель Григорий Нисский: «Бог соделался человеком, дабы человек смог стать Богом».

Восстановление единого человеческого естества в Церкви

Единое человеческое естество, расчлененное грехом на множество враждующих частей, восстанавливает утраченное единство в Церкви. Мысль о единстве человечества в Церкви по образу триединства Божества мы встречаем у церковных писателей, начиная с третьего века. Обзор святоотеческих творений по этой теме содержится в статье архиепископа Илариона (Троицкого) «Триединство Божества и единство человечества».

С воплощением на земле Единородного Сына Божия уже нет отдельного верующего, а есть Церковь, Тело Христова, новая тварь, восстановленная Христом. Соединившись с падшим миром во всей его реальности, Он изъял силу греха из нашей природы и Своею смертью, ознаменовавшей предельное соединение с нашим падшим состоянием, восторжествовал над смертью и над тлением. В таинстве крещения через троекратное погружение в воду со словами: «Крещается раб Божий ... во имя Отца, аминь. И Сына, аминь. И Святаго Духа, аминь» – человек умирает для плотской жизни и возрождается для жизни духовной. В таинстве Евхаристии, таинстве Тела и Крови Христовых, осуществляется соединение нашей природы со Христом и одновременно со всеми членами Церкви.

Понимая Церковь как Тело Христово, объемлющее в Себе людей, членов

Церкви, не рискуем ли мы, будучи спасенными от детерминизма греха, потерять понятие человеческой личности и утратить личную свободу? Отвечая на этот вопрос, В.Н. Лосский пишет: «Единство Тела Христова – это среда, где истина может проявляться во всей полноте, без всяких ограничений, без всякого смешения с тем, что ей чуждо, что неистинно. Но одной только христологической предпосылки – единства воссозданной Христом человеческой природы – было бы недостаточно. Необходима другая, позитивная предпосылка для того, чтобы Церковь была не только «Телом Христовым», но также, как сказано в том же тексте апостола Павла, «полнотой Наполняющего все во всем» (Еф. 1, 23). Сам Христос говорит это: «Огонь пришел Я низвести на землю» (Лк. 12, 49). Он пришел, чтобы Дух Святой мог сойти на Церковь. Обосновывать экклезиологию только Воплощением ... значит забывать о Пятидесятнице... Вот почему священномученик Иринеи Лионский, говоря о Сыне и Духе, называет их «двумя руками Отца», действующими в мире.

...Церковь как новое единство очищенной Христом человеческой природы, как единое Тело Христа есть также и множественность лиц, каждое из которых получает дар Духа Святого. Дело Сына относится к общей для всех человеческой природе – это она искуплена, очищена, воссоздана Христом; дело Духа Святого обращено к личностям – Он сообщает каждой человеческой ипостаси в Церкви полноту благодати, превращая каждого члена Церкви в сознательного соратника ... Богу, личного свидетеля Истины. Вот почему в день Пятидесятницы Дух Святой явился во множественном пламени: отдельный огненный язык сошел на каждого присутствующего, и до сего дня огненный язык невидимо лично подается в таинстве миропомазания каждому, кто крещением приобщается единству Тела Христова... Дух Святой разделяет (или различает) то, что Христос соединяет. Но совершенное согласие царит в этом раз-

личении, и безграничное богатство проявляется в этом единстве. Более того: без различения личностей не могло бы осуществиться единство природы – оно было бы подменено единством внешним, абстрактным, административным, которому слепо подчинялись бы члены своего коллектива; но, с другой стороны, вне единства природы не было бы места для личного многообразия, для расцвета личностей, которые превратились бы в свою противоположность – во взаимно угнетающих друг друга, ограниченных индивидуумов. Нет единства природы без разделения лиц, нет полного расцвета личности вне единства природы» (6. 158-159).

Границы духовного возрастания личности: «лик», «лицо», «личина»

Расцвет личности, ее духовное возрастание не происходит моментально, магически через приобщение человека в церковных таинствах Духу Святому. «Как закваска, – пишет А.И. Осипов, – положенная в тесто, может оказать свое действие постепенно и при вполне определенных условиях, так и «закваска» благодати таинства, иначе говоря, Дух Святой, может «переквасить» в «новое тесто» (1 Кор. 5, 7) и изменить, сделав своим участником некогда плотского, хотя и крещеного, человека в духовного (1 Кор. 3, 1-3)... при исполнении им вполне конкретных духовно-нравственных требований, указанных в Евангелии. От христианина, таким образом, получившего талант благодати оправдания даром (Рим. 3, 24), зависит как умножение этого таланта, что и есть сопричастие Духу Божию, так и погубление его в земле своего сердца (Мф. 25, 18). Отсюда становится понятным, что означает необходимость приобщения Духу Святому для христианина, уже получившего Его дары в таинствах. Здесь не тавтология, но важнейший принцип православного понимания духовной жизни, христианского совершенствования, святости. Этот принцип просто и кратко был выражен одним из величайших святых – преподобным Серафимом Саровским, когда он в одной из бесед

сказал: «Цель жизни христианской состоит в стяжании Духа Божиего, и это цель жизни всякого христианина, живущего духовно». Так оказывается, что верующему, получившему в таинствах все дары Духа Святого, требуется еще стяжание этого Духа, и, более того, в этом именно стяжании должна заключаться вся цель его жизни» (7. 11-12).

Духовное возрастание личности имеет свои нижние и верхние границы, точнее сказать, противоположные состояния бытия. Священник Павел Флоренский характеризует эти состояния словами «личина» и «лик». «Лик есть проявление онтологии. В Библии образ Божий различается от Божиего подобия; и Церковное Предание давно разъяснило, что под первым должно разуметь нечто актуальное – онтологический дар Божий, духовную основу каждого человека как такового, тогда как под вторым – потенцию, способность духовного совершенства, силу оформить всю эмпирическую личность, во всем ее составе, образом Божиим, то есть возможность образ Божий, сокровенное состояние наше, воплотить в жизни, в личности и таким образом явить его в лице. Тогда лицо получает четкость своего духовного строения... Лик есть осуществленное в лице подобие Божие. Когда перед нами – подобие Божие, мы вправе сказать: вот образ Божий, а образ Божий – значит, и Изображаемый этим образом, Первообраз его. Лик сам по себе, как созерцаемый, есть свидетельство этому Первообразу; и преобразившие свое лицо в лик возвещают тайны мира невидимого без слов, самим своим видом...

Полную противоположность лику составляет слово «личина». Первоначальное значение этого слова есть маска – то, чем отличается нечто подобное лицу, похожее на лицо, выдающее себя за лицо и принимаемое за таковое, но пустое внутри как в смысле физической вещественности, так и в смысле метафизической субстанциональности. Лицо есть явление некоторой реальности и оценивается нами именно как посредничающее между познающим и познаваемым, как раскрытие на-

шему взору и нашему умозрению сущности познаваемого. Вне этой своей функции, то есть вне откровения нам внешней реальности, лицо не имело бы смысла. Но смысл его делается отрицательным, когда оно, вместо того чтобы открывать нам образ Божий, не только ничего не дает в этом направлении, но и обманывает нас, лживо указывая на несуществующее. Тогда оно есть личина» (8. 92-93).

Мы можем предположить, что в психологическом плане различие между «лицом», «ликом» и «личиной» проявляется в дифференциации внешней и внутренней жизни человека. По мере приближения к «лику» дифференциация должна уменьшаться, в других случаях увеличиваться. Отсутствие дифференциации между внешней и внутренней жизнью мы встречаем у детей. В Евангелии Спаситель сказал: «Истинно говорю вам, если не обратитесь и не будете как дети, не войдете в царство небесное» (Мф. 18, 3).

Нравственность, благочестие и благоговение – три личностные основы бытия

Процесс духовного пробуждения и духовного становления личности мы можем видимым образом наблюдать в сфере социальной жизни человека. По нашему мнению, возможно выделить три уровня, точнее, три личностные основы или горизонта бытия человека, связанные между собой вертикальной связью: это нравственность, благочестие и благоговение. Таким образом, мы можем говорить о человеке нравственном, человеке благочестивом и человеке благоговейном.

Нравственность принято понимать как совокупность общих принципов и норм поведения людей по отношению друг к другу в обществе. Нравственность регулирует чувства, желания и поведение человека в соответствии с моральными принципами определенного мировоззрения. Мы не ставим своей задачей изучать природу нравственности или морали, соглашаясь с Т.И. Петраковой, специально изучавшей эту проблему, что в основе

нравственности лежит безусловное и внеисторическое религиозное начало (11. 37). Для нас важно то, что человек, возлагая на себя обязанность жить по нравственным законам, принятым в обществе на основе согласия общественного и личного миропонимания, совершает этот свободный акт не как религиозный, а как социальный. Другими словами, нравственным может быть и нерелигиозный человек. Нравственные законы регламентируют поведение человека только в рамках земной жизни, ставят человека перед лицом общества, в котором он живет.

Благочестие есть предстояние человека перед Высшим, переживание свой призванности, особого задания и связанного с этим чувства ответственности за свою жизнь. По словам философа И.А. Ильина, предстояние Высшему есть первый дар религиозности. Он писал: «Человек не может творить культуру, не чувствуя себя предстоящим именно тому, что он должен осуществить в своем культурном творчестве. «Творящий» без верховного Начала, без идеала, перед которым он преклоняется, не творит, а произвольничает, «балует» себя, тешит себя или просто безобразничает... поклонение Богу не унижает человека, а впервые довершает его бытие и возвышает его. Человек же, который «ничему не поклоняется», обманывает сам себя, ибо на самом деле он поклоняется себе самому и служит своей бездуховной и противодуховной похоти... Предстоящий измеряет себя именно тем, чему он предстоит» (12. 400, 401). Предстоящий всегда призван к высшему, к горнему, а призванный всегда ответственен. Вера открывает человеку знание о своем высшем предназначении. Благочестие определяет исполнение внешних форм благоговения, не имеющих соответствующего внутреннего состояния.

Благоговейный человек не только верует и знает, но переживает свое предстояние Высшему в опыте личной жизни. Он воспринимает мир как творение Божие, а значит, относится к нему с особой любовью и кротостью. В каждом, даже

самом падшем человеке, ему открыт Образ Божий, по которому человек сотворен, это наполняет его любовью и состраданием. Себя он видит как существо греховное и несовершенное, которому дана возможность достичь высот святости через обожение своей природы, и это не только возможность, но и задание, которое делает человека ответственным перед Богом за свою жизнь. Предстояние перед святостью и поклонение ей – то, что заставляет человека связывать и смирять себя в поступках, желаниях, мыслях и словах. Человек живет не только состояниями, но в основном действиями и соответственно отвечает за эти действия. «Благоговение, – говорит в своих поучениях старец Паисий Святогорец, – это страх Божий, внутренняя скромность, духовная чуткость. Человек благоговейный может стесняться, но это стеснительность источает мед в его сердце, она привносит в его жизнь не мучение, но радость. Движения человека благоговейного тонки и аккуратны. Он отчетливо ощущает присутствие Бога, Ангелов и святых, он чувствует близ себя присутствие призывающего его Ангела-Хранителя. В своем уме он постоянно имеет (мысль о том), что его тело есть храм Святаго Духа. И живет он просто, чисто и освященно. Человек благоговейный везде ведет себя со вниманием и скромностью, он живо ощущает всякую святость... Для меня благоговение есть величайшая добродетель, потому, что человек благоговейный привлекает к себе Благодать Божию, он становится приемником, и она естественно пребывает с ним... Скажу тебе, что если человек не имеет благоговения, то он не имеет ничего» (13. 134-137).

Творчество человека как показатель его духовного состояния

«Человек, как духовное существо, всегда ищет лучшего, – писал И.А. Ильин, – ибо некий таинственный голос зовет его к совершенству. Он, может быть, и не знает, что это за голос и откуда он... Он, может быть, чувствует бессилие своей мысли и

своего слова каждый раз, как пытается сказать, в чем же состоит это совершенство и какие пути ведут к нему. Но голос этот внятен ему и властен над ним; и именно желание отозваться на этот призыв и искание путей к совершенству придают человеку достоинство духа, сообщают его жизни духовный смысл и открывают ему возможности творить настоящую культуру на земле» (12. 398). Духовный человек стремится к творчеству и одновременно понимает, что не может творить реальность из ничего, даже если это реальность художественного произведения. В этом смысле он – не творец, мы призваны сотрудничать Творцу, сотворить с Ним.

В основе любого художественного произведения лежит духовная реальность, она определяется тем уровнем духовного состояния, на котором находится автор. Основой художественного произведения может быть мечтательность, фантазия или личный пережитый опыт автора. Мечтательность, или, выражаясь святоотеческой терминологией, «парение ума», есть грех. «Не высокоумствуйте, – писал апостол Павел, – но последуйте смиренным; не мечтайте о себе» (Рим. 12, 16).

Природа фантазии, если ее рассматривать не как форму, не как средство или прием, а как содержательную основу художественного произведения, – в принятии помыслов, в их развитии, в их укорененности в душе человека. Природа помыслов духовна. Они есть семена плевел, которые сеет враг рода человеческого на ниве человеческого сердца. Обращаясь к миру падшему, миру духовному, но демоническому, человек обрекает себя на пленение этими силами. Потеря свободы приводит к потере личной, а точнее личностной, жизни. Помыслы выводят человека в запредельное состояние, выводят, уводят его от себя, из жизни, из бытия. Каждый своим произведением автор отвечает на извечный вопрос: «Быть или не быть?». Выход из себя или уход от себя, переход в мир нереальный, запредельный (демонические силы не способны к творчеству, а значит, мир, ими созданный, все-

гда нереален) это есть переход от бытия в небытие. Как манителен и губителен этот путь, эта бездна. Вступивший на эту стезю дал себе ответ «не быть».

Мы не будем останавливаться на произведениях небытия. Примеров достаточно много. Православную культуру эта чаша миновала. Православная культура всегда бытийна. Она может быть событийной, когда автор, не находясь в потоке бытия, как бы со стороны пытается его описать. Автор наблюдает жизнь со стороны, живописует ее теми средствами, которыми он обладает, но не может проникнуть в нее, так как это не его жизнь, не его бытие, он находится рядом с бытием, пытается судить о нем. В бытовом смысле это есть подсматривание за чужой жизнью, отражение жизни. Он говорит о со-бытии, не о себе, не о своем освоении жизни. Это еще не есть своя собственная духовная жизнь, это есть попытка научиться ей, и благо будет автору, если он наблюдает жизнь праведных, святых людей, а не подсматривает за чужими грехами. Такого рода произведения всегда современны тому времени, в котором были созданы, и с годами теряют свою привлекательность.

Возвращение к себе, попытка разобраться в своем внутреннем мире, открыть в себе пробуждающийся духовный мир, осознать пережитый опыт порождают особый жанр произведений, который можно назвать исповедальным. Это может быть книга о жизни, о бытии, покаянная автобиография, или автопортрет, с которого автор всматривается в себя. Не всегда автор открыто себя изображает, но в художественной форме свидетельствует о своей жизни. В названии таких произведений мы часто встречаем слова «жизнь» или «исповедь». С течением времени эти произведения интересуют нас больше как исторический факт, нежели как феномен культуры.

Духовный человек свидетельствует о реалиях Божественной жизни, свидетельствует об инобытии. Это есть свидетельство о соавторстве с Творцом. На

этом уровне совершается переход от литературы к духовной литературе, если автор способен выразить невыразимое, если нет, то наступает безмолвие. Художник-живописец в соавторстве с Творцом становится иконописцем. Творческая деятельность приобретает род особого служения. Художественное произведение становится феноменом мировой культуры, так как его содержание находится за рамками времени и истории.

Творчество всегда порождает радость бытия, радость не всегда покаянную, не всегда духовную, но радость от жизни, Богом данной, от жизни, с которой не во всем соглашаются, но и не отказываются от нее.

Всякая личность, всякое духовное существо есть некая исконная тайна, некое чудо, превосходящее все наши понятия. В подтверждение этого тезиса приведем слова архимандрита Платона (Игумена): «В свете догматического учения Церкви личность как запечатленный в человеке образ Божий недоступна всеохватывающему и исчерпывающему познанию. Личность не может быть объектом научного изучения в той же полноте и объеме, как предметы внешнего мира. Она всегда остается непостижимой в своей конечной глубинной сущности. В недоступно-сокровенной жизни и в своем проявлении личность всегда пребывает оригинальной, своеобразной, неповторимой и потому единственной во всем мире духовной структурой, не сводимой ни к какой другой бытийной реальности» (2. 17).

СПИСОК ЛИТЕРАТУРЫ

1. *Иларион (Троицкий), архиепископ*. Троицизм Божества и единство человечества // Санкт-Петербургские епархиальные ведомости. 1991. № 6. С. 19-26.
2. *Платон (Игумен), архимандрит*. Православное нравственное богословие. Свято-Троицкая Сергиева лавра, 1994.
3. *Карташев А.В.* Вселенские Соборы. М., 1994.
4. *Лосский В.Н.* Очерк мистического бого-

- слова Восточной Церкви. Догматическое богословие. М., 1991.
5. Лосский В.Н. Боговидение. М., 1995.
6. Лосский В.Н. По образу и подобию. М., 1995.
7. Осипов А.И. Святые как знак исполнения Божия обетования человеку. // Русское возрождение. 1995. № 62. С. 9-32.
8. Флоренский Павел, священник. Иконостас // Богословские труды. Т. 9. С. 82-148.
9. Флоренский Павел, священник. Из богословского наследия // Богословские труды. 1977. Т. 17. С. 83-248.
10. Франк С.Л. Сочинения. М., 1990.
11. Петракова Т.И. Духовные основы нравственного воспитания. М., 1997.
12. Ильин И.А. Собрание сочинений. М., 1994. Т. 3.
13. Паусий Святогорец. Духовное пробуждение. Слова. М., 2001. Т. 2.

THE ORTHODOX UNDERSTANDING OF PERSONALITY

© 2002 Y.Shestun

Samara Orthodox Theological Seminary

The article of Archpriest Yevgeny Shestun "The Orthodox Understanding of Personality" is devoted to insufficiently known direction in personality psychology. The author investigates the human being from a position of Christian anthropology and defines the personality as a spiritual person of human nature. The attempt to trace the dynamics of the spiritual growth of the human being as a person is made for the first time.

ЛИЧНОСТЬ И ИНТЕРНЕТ. К ВОПРОСУ О СУЩЕСТВОВАНИИ КОМПЬЮТЕРНОЙ НАРКОМАНИИ*

© 2002 Е.Д.Львина¹, Л.Ф.Львин², Н.И.Лебедев³

¹Самарский государственный педагогический университет

²ООО «Центр управления персоналом»

³Лицей информационных технологий

Целью исследования является изучение зависимости кибер-аддикции от черт личности, и, соответственно, путей ее профилактики и преодоления.

Это исследование анализирует данные, полученные при опросе 129 учащихся Самарских школ (Россия). В работе использованы следующие методы: 1) тест Кимберли (Kimberly, 1999) в авторской адаптации к возрастным и национальным особенностям 2) корреляционный анализ личностных черт (СРІ) и предрасположенности к кибер-зависимости 3) изучение предпочитаемых видов деятельности в Интернете и компьютере (авторский опросник) 4) обзор отношения родителей к работе их детей в Интернете/на компьютере.

В результате исследования выявлено, что почти 9% учащихся возраста от 15 до 17 лет имеют компьютерную зависимость. Предпочитаемые виды деятельности в Интернете и компьютере (например, игры, чаты, электронная почта, поиск информации, и т.д.) зависят от типа индивидуальности. Использование компьютера и Интернета для игр и развлечений, связано с определенными чертами личности (как высокая доминантность, низкая терпимость, низкая самооценка, и т.д.). Существует отрицательная корреляция между кибер-аддикцией и положительной (само)идентичностью. Получены данные, что такой вид деятельности, как работа с информацией, не обусловлен какими-либо индивидуальными особенностями.

Выявленная корреляция чертами личности и характером зависимости дает возможность изучить эмоциональные составляющие и мотивацию ухода в виртуальный мир.

Психологическому исследованию влияния компьютерных технологий на социализацию и психологическое здоровье человека посвящено значительное число работ зарубежных исследователей. В российской науке изучению этого феномена на сегодняшний день уделяется не столь широкое внимание. Можно назвать всего две монографии, посвященные исследованию виртуальной реальности: «Гуманитарные исследования в Интернете», ред. А. Е. Войскунского, М., 2000 и «Виртуальная психология» Н.Носов, М. 2000. Очевидно эта ситуация отчасти связана с более поздним, нежели на западе, массовым распространением компьютерных технологий. И тогда возможно прогнозировать скорый всплеск интереса ученых к этой проблеме в нашей стране. Сегодня пристальное изучение влияния компьютера на человека представляется актуальным и

обоснованным. Некоторые зарубежные ученые говорят о трансформации социальной и экономической жизни планеты, связывая ее именно с расширением использования интернета и компьютерных технологий (R.Kraut, M. Patterson, V.Lundmark, etc "A social Technology and Reduces Social Involvement and Psychological well-being", American Psychologist, 53, pp.1017-1031, 1998; J.Gackenbach (ed), "Psychology and the Internet: Intrapersonal, Interpersonal, and Transpersonal Implications» Academic Press, san Diego, 1998). Согласно данным американского исследователя К. Шерера (K.Sherer "College Life On-Line: Healthy and Unhealthy Internet Use", Journal of College Student Development, 38, 1997), наиболее широко применяют интернет в повседневной жизни именно подростки и юношество. Так, в Германии и США, им пользуется более 70% учащихся.

* Исследование выполнено в 2000-2001гг. при финансовой поддержке РГНФ. Проект № 00-06-00142а

В соответствии с исследованиями Р.Краута (Kraut, et all, 1998) эта возрастная группа является наиболее подверженной риску, вызванному негативными последствиями работы в интернете. Среди таких последствий, прежде всего, называются трудности в межличностном общении, уменьшение/ухудшение взаимоотношений в семье и со сверстниками, подверженность депрессиям. Интересно, что исследования, проведенные немецкими учеными В.Крис и Г.Гиттлер (G.Gittler & W.Kris "Adolescents and Computers: attitudes, personality, and motives", Zeitschrift fur experimentelle und angewandte Psychologie, 39, 1992) говорят об абсолютно противоположных тенденциях.

Ответу на вопрос о характере влияния компьютера и интернета на подростков и юношей посвящено наше исследова-

ние «компьютерная наркомания: следствие или причина?», выполненное в 2001г. при поддержке РГНФ. Исследование стало продолжением проекта, начатого в 2000г. Проблема изучалась на материале исследований 129 учащихся 9-11 классов общеобразовательных школ города Самары.

В 2000г. для выявления наличия кибер-зависимости, нами был использован опросник, являющийся авторской модификацией опросников, разработанных американскими учеными (Kimberly S Young; David Greenfield; J. Suler.) для выявления интернет-зависимости. Наш вариант опросника составлен с учетом возрастных и национальных особенностей опрашиваемых. Кроме того, он предполагает диагностику кибер-зависимости, что включает зависимость от компьютера в целом, и от интернета (см. табл.1).

Таблица 1. Опросник

1. Проводишь ли ты за компьютером времени больше, чем хотелось бы?
2. Бывает ли, что ты перестаешь выполнять свои обязанности по дому из-за того, что проводишь много времени за компьютером?
3. Случается ли, что ты предпочитаешь компьютер, а не общение с друзьями?
4. Как часто ты заводишь знакомства (с новыми людьми) "on-line"?
5. Говорят ли тебе твои друзья или родители, что ты чересчур много времени проводишь за компьютером?
6. Как часто бывало, что твои школьные отметки снижались из-за того, что ты проводишь время "on-line", а не выполнял домашнее задание?
7. Скрываешь ли ты что-либо, когда кто-нибудь спрашивает, что ты делал "on-line"?
8. Посещают ли тебя неприятные мысли, что ты можешь лишиться возможности работать "on-line", на компьютере, и жизнь станет скучной и пустой?
9. Случается ли тебе кричать или ругаться с кем-то, кто помешал работать в интернете, за компьютером?
10. Как часто ты мечтаешь посидеть за компьютером, когда такой возможности нет?
11. Бывает ли, что ты говоришь себе: «Ну, еще чуть-чуть, и все...», когда ты в "on-line", интернете, или за компьютером?
12. Пытаешься ли ты ограничить время, проводимое тобой в "on-line", интернете, за компьютером?
13. Часто ли ты пытаешься скрыть, если кто-то спрашивает, сколько времени ты провел за компьютером?
14. Часто ли у тебя портится настроение, если ты не работаешь за компьютером, в "on-line", интернете?
15. Проранжируй в порядке убывания (0-min, 4-max), на что ты тратишь компьютерного времени больше.

На:

1.

а) Игру	
б) Секс-сайты	
в) На пребывание в чатах или e-mail	
г) На поиск информации	

д) Другое (допиши) _____

2. Сколько часов в неделю ты проводишь:

а) Играя	
б) Находясь в секс-сайтах	
в) В чатах и e-mail	
г) За поиском информации	

д) Другое (допиши) _____

В 2001г. для верификации полученных ранее результатов нами был проведен ре-тест. Так как анализировались пары ответов (2000 и 2001 годы), использовался t-критерий для зависимых выборок. Полученный t критерий составил $t=1.05$; при $n=14$. Для $df=13$, при $p=0.05$ критическая величина составляет 2.16. Таким образом, величина $t=1.05$ не является значимой, что свидетельствует об отсутствии различий в оценках, данных в 2000 и 2001 году. Исходя из полученных результатов, нами был сделан следующий

вывод. В среде школьников 9% (8.75%) учащихся могут быть отнесены к категории кибер-зависимых. Представляется важным оговорить, что оценка произведена по аналогии с опросником К.Янг (netaddiction.com/resources/test.htm), в соответствии с утверждением которого, положительный ответ на (минимум) 3 вопроса означает зависимость. В нашем варианте 8.75% опрошиваемых отвечает этому критерию - ими проставлена максимальная оценка «4» в 3 и более случаях. (см. табл.2).

Таблица 2. Центральная тенденция и ранги вопросов 1-14.

														Номер вопроса						
														0	1	2	3	4		
																Mean				
	,6				,4										,9	,5	,9			
																Mediana				
																Mode				
																Rang				
		0				2	1	3						a						

Анализ общих тенденций позволяет выявить наиболее «проблемные» зоны. Чаще всего учащиеся говорят о том, что они проводят за компьютером времени больше, чем хотелось бы (1) и не могут остановиться (11), что приводит к невыполнению обязанностей по дому (2), кроме того, упоминается желание посидеть за компьютером, когда такой возможности нет (10). Несмотря на высказанные нами сомнения, относительно существующей на сегодняшний день диагностики аддиктов (и, соответственно, сделанных выводов о количестве аддиктов) полученные нами данные могут послужить «пищей для размышлений». Ведь, согласно King(1996) and Young (1998) (цитата по «Гуманитарные исследования в Интернете», ред.А. Войскунского) «...если для формирования традиционных видов зависи-

мости требуются годы, то для Интернет-зависимости этот срок резко сокращается: 25% опрошенных К.Янг аддиктов приобрели зависимость в течение полугода после начала работы в Интернете, 58% - в течение второго полугодия, а 17% - вскоре по прошествии года.»

Сравнительно небольшое количество выявленных «кибер-аддиктов» не позволяет делать выводов о гендерных различиях, а именно женской или мужской предрасположенности к компьютерной зависимости. Однако в результате проведенного анализа, нами были выявлены следующие факты. Девушки проводят больше времени за поиском информации для подготовки домашнего задания, нежели молодые люди. Последние, в свою очередь, тратят больше времени на «развлечения»: игры, посещение сайтов ради собственного удовольствия и интереса. См табл. 3

Таблица 3. Среднее время, проводимое девушками и юношами за компьютером (еженедельно, в часах)

	Игры	Сайты для развлечений	Чаты и эл.почта	Информация
Юноши	14.30	2.08	2.48	3.38
Девушки	6.03	0.37	3.16	5.53

Следует отметить, что использованный нами опросник относится к самоотчетам. Несмотря на многочисленные преимущества этого метода, на наш взгляд, его объективность и надежность в данном случае не может считаться достаточно высокой. Он подвержен влиянию особенностей памяти опрашиваемого, точности воспроизведения и оценки. Более объективным методом мог бы служить учет времени и характера работы, производимый непосредственно

компьютером. К сожалению, на данный момент использование подобных программ является затруднительным, вследствие трудоемкости их обработки, а главное, нарушения принципа конфиденциальности.

Для выявления отношения родителей к проблеме влияния компьютера на их ребенка, нами был проведен следующий блиц-опрос (см. табл.3). Варианты ответов «да»/ «нет», с возможным пояснением выбранного ответа.

Таблица 4. Отношения родителей к проблеме влияния компьютера на их ребенка.

Считаете ли Вы, что:

1. компьютер/интернет помогает Вашему ребенку в учебе?
2. компьютер/интернет может помешать Вашему ребенку правильно развиваться?
3. компьютер/интернет служит улучшению взаимоотношений в семье?
4. компьютер/интернет помогает Вашему ребенку общаться с другими людьми?
5. Ваш ребенок проводит за компьютером слишком много времени?

Проведенное исследование показало, что большинство (80% из 27 опрошенных) родителей верит в то, что компьютер и интернет служат образовательным целям и способствует повышению успеваемости их детей. (Заметим в скобках, что это противоречит результатам, полученным Miller & McInerney в 1995 году: выяснено, что программы, направленные на выполнение ребенком домашнего задания на компьютере, не влияют на академические успехи учащегося.) 60% родителей считает, что без компьютера их дети были бы лишены возможности правильно развиваться. Вместе с тем, родители выражают озабоченность по поводу недостаточно развитых коммуникативных способностей своих детей (60% опрошенных) и значительного количества времени, проводимо-

го ребенком за компьютером (48% опрошенных). Таким образом, наблюдается некоторая амбивалентность, даже противоречивость в отношении самих родителей к компьютеру и интернету. Эта противоречивость, на наш взгляд, отражает сложившийся на сегодня стереотип восприятия компьютера как чрезвычайно эффективного средства получения информации, частое использование которого, однако, приводит к «отрыву» от реального мира. Также существует - довольно широко разделяемое в быту - представление о «компьютерщиках» как об «оторванных от реальности» людях с пониженной способностью к межличностной коммуникации.

В предыдущем исследовании нами было выявлено, что стереотип восприятия аддикта как интровертированной личнос-

ти с коммуникативными проблемами несколько не соответствует действительности. Стать кибер-зависимым может и «разговорчивый экстраверт». Однако есть основания предполагать, что именно акцентуация личности предопределяет выбор предпочтительного занятия в интернете или компьютере. (В проанализированной нами зарубежной литературе, посвященной исследованию этой проблемы, речь идет о мотивации использования интернета/компьютера. См., например, U. Wolfradt, J. Doll "Motives of adolescents to use the internet as a function of personality traits, personal and social factors", Journal of Educational computing research, v.24(1), 2001). Выполненное нами в 2000 году сопоставление данных опросника на зависимость и опросника по Шмишеку-Леонгарду показывает, что, игры и посещение сайтов с целью развлечения (хобби, музыка, секс-сайты и т.п.), характерны для возбудимого типа личности (73%); чаты – для реализации демонстративного типа личности (61%); склонность к работе в интернете ради информации характерна для застревающей личности (54%). Последующее изучение этой проблемы подвело нас к выводу, что акцентуации не всегда достоверно предсказывают выбор деятельности в интернете и на компьютере. Очевидно, это происходит по двум причинам. Во

первых, в данном случае, они являются «общими» (иначе говоря, слишком глобальными) характеристиками, что снижает их прогностическую ценность. Во вторых, далеко не все люди имеют ярко выраженные акцентуации. Это означает, что мы не сможем прогнозировать поведение «среднего» человека.

Для преодоления этих «узких мест», мы протестировали учащихся при помощи Калифорнийского личностного опросника (CPI) и сопоставили полученные описания личности с предпочтениями видов деятельности в интернете и на компьютере. Из четырех групп шкал CPI наиболее пристально нами была проанализирована 1-ая группа (характеризует общий социальный опыт, сформированность социальных навыков, межличностный стиль и эффективность взаимодействия), и 2-ая группа (характеризует зрелость личности, степень принятия социальных норм). Из 3-ей группы мы изучили данные по шкале «интеллектуальная эффективность», из 4-ой «гибкость».

(См. табл.5 «Корреляция по Пирсону: предпочитаемые виды деятельности в интернете и на компьютере в зависимости от черт личности».) В таблице представлены только те черты личности, данные по которым оказались статистически значимыми.

Таблица 5. Корреляции предпочитаемых видов деятельности в интернете/ компьютере и некоторых черт личности (n=96)

Качества личности	предпочитаемые виды деятельности		
	игры и сайты	чаты и электр.почта	информация
Доминирование	0.22*	0.04	0.197*
Способность к статусу	0.03	0.07	0.2*
Общительность	-0.14	0.26**	-0.15
Самопринятие	0.21*	0.23*	0.01
независимость	-0.21*	0.104	0.09
Хорошее впечатление	-0.08	0.195*	0.262**
толерантность	-0.201*	0.189	0.15
Интеллектуальная эффективность	0.29*	0.16	0.39***
гибкость	0.06	0.197*	0.09

*p<0.5; **p<0.01; ***p<0.001

Анализ, проведенный нами для предсказания наиболее частотных видов использования интернета и компьютера (Logistic Regression analyses), показывает, что наиболее важным для подростков является получение информации и получение удовольствия, а коммуникация отступает на второй план. Кроме того, «информационный блок» не связан с определенными чертами личности (как предполагалось ранее). Видимо, использование интернета в качестве источника информации является ситуативным (т.к. вызвано необходимостью), и присущим всем категориям людей. В связи с этим может быть выдвинуто предположение, что использование информационной компоненты интернета не ведет к формированию зависимости. Возможно, это связано с отсутствием эмоциональной «привязки» (в отличие от развлечений и общения). Необходимо дальнейшее изучение выявленного факта.

Одним из аспектов исследования проблемы компьютерной наркомании стала беседа с учащимися, соответствующими определению «компьютерный аддикт». Небольшое количество испытуемых (9 человек) позволяет говорить лишь о тенденциях: 1) Самоидентификация и аддикция, действительно связаны. Связаны обратнопропорционально: чем более четко выражено одно, тем меньше вероятность другого. 2) существует зависимость (также обратнопропорциональная) между аддикцией и степенью самоактуализации в коллективе. Причем важен не только реальный статус в классе (полученный с помощью социометрии), но и собственная оценка этого статуса, а также факт относится ли класс к «значимым другим».

Таким образом, в проведенном исследовании рассмотрены актуальные проблемы взаимодействия человека и

компьютера. В частности малоизученная в российской науке зависимость предпочитаемых видов деятельности в интернете/компьютере от черт личности; выявлено наличие кибер-аддикции у ряда учащихся; исследовано отношение к проблеме киберзависимости родителей школьников; проанализированы гендерные различия пользователей. Сделанные выводы могут иметь как теоретическое, так и практическое значение. В частности, некоторые данные могут быть включены в программы спецкурсов по психологии, использоваться в целях выявления и профилактики кибер-аддикции, а также послужить началом комплексного исследования проблем компьютерной зависимости с точки зрения личностных черт.

СПИСОК ЛИТЕРАТУРЫ

1. Гуманитарные исследования в Интернете, ред. А. Е. Войскунского, М., 2000.
2. *Носов Н.* Виртуальная психология. М. 2000.
3. *Kraut R., Patterson M., Lundmark V., etc.* A social Technology and Reduces Social Involvement and Psychological well-being. *American Psychologist*, 53, pp.1017-1031, 1998
4. *Gackenbach J.* (ed). *Psychology and the Internet: Intrapersonal, Interpersonal, and Transpersonal Implications.* Academic Press, san Diego, 1998
5. *Sherer K.* College Life On-Line: Healthy and Unhealthy Internet Use. *Journal of College Student Development*, 38, 1997
6. *Gittler G. & Kris W.* Adolescents and Computers: attitudes, personality, and motives. *Zeitschrift fur experimentelle und angewandte Psychologie*, 39, 1992
7. *Wolfradt U., Doll J.* Motives of adolescents to use the internet as a function of personality traits, personal and social factors. *Journal of Educational computing research*, v.24(1), 2001

INTERNET AND PERSONALITY: IF CYBER-ADDICTION EXISTS*

© 2002 E.D. Lvina¹, L.F. Lvin², N.I. Lebedey³

¹Samara State Pedagogical University

²Personnel Management Center

³Lyceum of Informational Technologies

The objective of this paper is to contribute to a better understanding of motives to use the Internet, their dependence upon personality traits, as well as Cyberspace addiction and ways of its prediction and overcoming.

This research analyzes the data of 129 students of Samara (Russia) schools. The following methods were used: 1) adaptation of Kimberly S Young survey (1999) to the age and the culture and diagnostic of Cyber-addicted. Re-test. 2) studying the correlation between personal traits of character (by CPI) and the motives for Internet usage. 3) assessment of gender difference in the motives. 4) survey of parents attitude towards their children activity in Internet/computers.

It was revealed that almost 9% of pupils of the age between 15 and 17 are addicted to computer. There is a negative correlation between Cyberspace addiction and self-identity, as well as Cyberspace addiction and self actualization in social environment. The motive (e.g., games, chats, e-mails, entertaining sites, information search, etc.) depends upon the type of personality. Thus, usage of sites for entertainment, as well as games is closely connected with certain personality traits (as high dominance, low tolerance, self-sufficiency, etc). We also agree, that obtaining information is situational and it does not depend upon the personality.

The revealed correlation between personality traits and motives give an opportunity to study emotional links and emotional attitudes to the real vs virtual world. So, study of the motives driving people to Internet might become a way of treating Cyberspace addiction through positive transformation of self-identity and improving of self-actualization in social environment.

* The project was conducted under support of Russian Scientific Humanitarian Fund in 2000-2001 N 00-06-00142a

ИССЛЕДОВАНИЕ СОЦИАЛЬНЫХ И ПСИХОЛОГИЧЕСКИХ ФАКТОРОВ АКТИВНОСТИ ЛИЧНОСТИ НА ПОЗДНИХ ЭТАПАХ ОНТОГЕНЕЗА

© 2002 К.Г.Сердакова

Самарский государственный педагогический университет

В данной статье делается попытка изучить влияние социально - психологических факторов активности личности на процесс старения на поздних этапах онтогенеза. Выделяется возрастной диапазон, в котором активность людей позднего возраста наиболее высока. Показательными, на наш взгляд, являются тенденции определяющие связь активности и адаптивности, активности и субъективного благополучия. Автором делается попытка рассмотреть влияние на активность такого фактора как место проживания пожилого человека : село(Самарская область) - город(Самара) - мегаполис(Москва). Всего было опрошено 247 человек пожилого и старческого возраста.

В рамках Федеральной Целевой Программы "Интеграции", грант Е0154 с марта 2001 года по декабрь 2002 года было проведено исследование социальных и психологических факторов активности людей пожилого и старческого возраста по следующим методикам: по методике М. Куна "Кто Я?" (исследование социальной и личностной идентичности пожилых людей, модификация О. В. Красновой), исследование уровня интеллектуального развития пожилых людей (по методике Д. Векслера "WAIS"), шкала субъективного благополучия (ШСБ), исследование уровня личностной и ситуативной тревожности (Спилбергера - Ханина). Пожилые люди были опрошены по случайной выборке в г. Самаре, г.Сызране, селах Самарской области и г. Москве. Помимо психологических методик было проведено социологическое обследование, выявляющее группы активных и пассивных людей позднего возраста. Анкета разработана в НИИ геронтологии СОКГВВ (Самарский областной госпиталь ветеранов войн.), автор м. н. с. Н. Г. Ковалева. В тестировании людей позднего возраста, которое осуществлялось только индивидуально с каждым из 247 испытуемых, принимали участие студенты 1-5 курсов и выпускники специализаций возрастной и социальной психологии Са-

марского Государственного Педагогического Университета.

Исследование проводилось в несколько этапов. На первом этапе проводилась индивидуальная беседа, в ходе которой задавались вопросы о самочувствии, настроении. Часто беседа плавно перетекала в автобиографию респондента.

Второй этап - создание мотивации для участия в экспериментальном исследовании. Респондентам объяснялось, что проходит исследование пожилых людей, а именно: как они воспринимают себя, как относятся к себе, как они взаимодействуют с другими людьми, какой образ жизни ведут, чем интересуются и тому подобное. Это необходимо, так как проблема старения и интеллекта в пожилом возрасте важна и актуальна. Подчеркивалась значимость их участия не только для них самих, но прежде всего для других поколений.

Третий этап — само исследование, это, во-первых, выявление уровня интеллектуального развития у людей пожилого возраста по методике Д. Векслера. Субтесты предъявлялись испытуемому последовательно, начиная с первого - "Осведомленность" по последний - "Складывание фигур". Тестирование на вербальные задания, которые не требовали работы с секундомером ("Понятли-

вость”, “Словарный”), занимало от 30 до 60 минут, а в некоторых случаях - больше часа. Таким образом, проведение тестирования занимало очень много времени, что затрудняло ход исследования и приводило к утомляемости испытуемого. Приходилось делать перерывы. Обработка и оценка результатов осуществлялась согласно руководству к методике исследования интеллекта для взрослых Д. Векслера.

Во-вторых, проводилась методика М. Куна “Кто Я?” На вопросы “Кто Я?” некоторым пожилым было очень трудно ответить, заполнить все десять линеек. Наибольшие трудности в заполнении анкеты возникали у мужчин. Поэтому иногда приходилось еще раз разъяснять инструкцию уже более подробно. Время тестирования занимало от пятнадцати до тридцати минут. Методики проводились в несколько встреч, в зависимости от индивидуальных особенностей респондента.

К исследованию респонденты отнеслись адекватно, им было приятно, что они участвуют в интересном деле и их ответы могут помочь в создании специальных центров по работе с людьми позднего возраста.

В ходе тестирования и бесед наблюдалось активное участие пожилых людей, которое выражалось в доброжелательной обстановке и желании продлить эти встречи.

Результаты экспериментального исследования получились следующими: нами была установлена зависимость уровня интеллектуального развития от социально-психологических факторов, таких как: пол (мужской, женский), семейное положение (женат/замужем, одинокий(-ая), проживает с родственниками), место проживания (город, сельская местность (поселок), мегаполис), образование (высшее, среднее специальное, среднее техническое, начальное), работающий/ не работающий.

Проведенное экспериментальное исследование позволяет сделать вывод

об определенных тенденциях, связанных с влиянием социально-психологических факторов на активность личности в позднем возрасте.

1. Сравнение активных и неактивных (активность, как включенность в деятельность) дают значимые различия по такому показателю как возраст. Пожилые люди в возрасте 55-64 года проявляют наибольшую активность, затем в возрасте 64-75 лет наблюдается некоторый спад с последующим подъемом в возрасте 75-79 лет.

2. Сравнение по шкале субъективного благополучия показывает, что наиболее высокий фактор субъективного благополучия соответствует наиболее низкой личностной тревожности и, наоборот, респонденты с низкими показателями по шкале субъективного благополучия имеют высокую личностную тревожность.

3. При оценивании своего здоровья как вполне хорошего, соответствующего возрасту, можно наблюдать наибольшую включенность в различные виды деятельности, при чем может наблюдаться (в большинстве случаев) разница между самооценкой здоровья и истинными медицинскими показателями (данные обследования по госпиталю).

4. Сравнение слабоадаптированных и сильноадаптированных (активность как адаптация человека к различным условиям социума) наиболее значимые различия наблюдаются по параметру возраста, по шкале самопринятия (чем выше показатель адаптивности, тем выше показатель самопринятия). Чем большую адаптивность приобретает человек, тем меньшую степень включенности в деятельность он проявляет и это подтверждается выводом 2, т.е. к 65-74 годам происходит приспособление человека к новому социальному статусу, т.к. именно в этом возрастном промежутке у респондентов наблюдается наиболее высокие показатели адаптивности.

5. Сравнительный анализ данных позволяет говорить, что доля городских

пожилых респондентов неудовлетворенных жизнью выше, чем доля сельских жителей.

6. Профессиональный статус является характеристикой квалификационно-профессионального положения, которое пожилые люди занимали в прошлом или продолжают занимать в настоящее время. Данный фактор также оказывает весомое значение на состояние активности в пожилом возрасте. Характер занимаемого положения имеет свое отражение на образе жизни, который вел пожилой человек до выхода на пенсию, и продолжает вести после выхода на пенсию. Анализ данных показывает, что ощущимо различие таких профессионально-статусных групп как “группа руководителей” и “группа рабочих”. Так, в сельских районах в “группу руководителей” вошло – 72,7 % от общего числа опрошенных, тогда как “группа рабочих” составила – 53,1 %. В Самаре 88,9 % и 54,2 % соответственно. Аналогичная ситуация в г.Москве – 75,9 % и 64,5 %. Таким образом, чем выше профессионально-статусное положение занимал и/или продолжает занимать пожилой человек, тем выше его активность.

7. Состояние здоровья влияет на активную позицию человека: пассивное отношение к жизни более свойственно больным людям, среди которых гораздо меньше рассчитывающих только на собственные силы (во многом, по объективным причинам) и больше доля полагающихся в той или иной мере на внешние обстоятельства как определяющие их жизнь

8. Образование оказывает влияние на активность пожилых людей. Согласно полученным данным, чем выше образование пожилого человека, тем выше его активность. Так доля активных людей старшего возраста, имеющих высшее и незаконченное высшее образование по селу составляет 70,8 %, в г.Самаре – 82,1 %, в г.Москве и Московской области – 80,8 %. В целом ситуация по районам не имеет весомых различий.

Следует только отметить, что доля пожилых людей с незаконченным средним образованием в г.Москве заметно ниже, чем в г.Самаре и сельских районах. Это, скорее всего, говорит о более высоком образовательном уровне в российской столице.

Проводимое нами грантовое (проект Е0154) исследование социальных и психологических факторов активности личности на поздних этапах онтогенеза в рамках Федеральной Целевой Программы “Интеграция” позволило не только наметить определенные научные тенденции, но и продемонстрировало необходимость дальнейших исследований по данному направлению. Особо хотелось бы поблагодарить руководителя программы академика В.П.Шорина и соисполнителей проекта директора Института психологии РАН академика А.В. Брушлинского и профессоров Л.И.Анцыферову и В.В.Знакова, а также научного руководителя данного проекта декана факультета психологии СамГПУ профессора Аколова Г.В.

СПИСОК ЛИТЕРАТУРЫ

1. *Александрова М.Д.* Очерки психофизиологии старения. Л., 1965.
2. *Шахматов Н.Ф.* Психическое старение. М., 1996.
3. *Грегор О.* Жить, не старея. М., 1992.
4. *Краснова О.В.* Исследование идентификации пожилых людей спомощью методики М.Куна “Кто Я?” //Психология зрелости и старения. 1997, №1.
5. *Панина Н.В.* Особенности отношения к жизни на поздних этапах жизненного пути //Жизненный путь личности/ Под ред. Л.В.Сохань. Киев., 1987.
6. *Голман Л.* Мудрость старости//Америка. 1982, №304.
7. *Резников С.Г., Рожков А.Г.* Жильцы дома-интерната для престарелых. Социологические исследования. 1991.
8. Хрестоматия по возрастной психологии. “Стратегия изучения психологии жизненного цикла”. Балтес П. М.,

- 1999.
9. *Анцыферова Л.И.* Новые стадии поздней жизни// Психологический журнал. М., 1994 .
10. *Ермолаева М.В.* Практическая психология старости. М., 2002.
11. *Абульханова - Славская К.А.* Стратегии жизни. М. Мысль., 1992.

THE INVESTIGATION OF SOCIAL AND PSYCHOLOGICAL FACTORS OF PERSONAL ACTIVITY ON LATER STAGES OF ONTOGENESIS.

© 2002 K. G. Serdakova

Samara State Pedagogical University

The author of the article makes an attempt to study the influence of socio-psychological factors of personal activity on the process of aging on later stages of ontogenesis. The age diapason is distinguished when the activity of old people is the highest. The tendencies defining the link between activity and adaptation, activity and subjective prosperity are significant. For the first time an attempt is made to examine the factor of the place of living of aged man :village (Samara's region) - city (Samara) - megapolice (Moscow). 247 aged people were asked during the investigation.

ПРОБЛЕМЫ И АСПЕКТЫ ОРГАНИЗАЦИИ РАННЕГО КОМПЛЕКСНОГО СОПРОВОЖДЕНИЯ РАЗВИТИЯ ДЕТЕЙ ОТ 0 ДО 3 ЛЕТ

© 2002 А.М.Вознюк¹, Л.П.Петрова², Е.М.Савицкая³, Е.Б.Шашарина⁴

¹ Главное Управление по вопросам семьи, материнства и детства Администрации Самарской области

² Областной психолого-медико-педагогический центр диагностики, коррекции развития детей дошкольного и школьного возрастов

³ Самарский государственный педагогический университет

⁴ Главное Управление по вопросам семьи, материнства и детства Администрации Самарской области

В настоящей статье изложены теоретико-методологические основы построения общей модели единой системы раннего выявления и комплексной помощи детям до 3 лет. Стратегия ее развития в современном обществе базируется на опыте практической деятельности службы семьи, материнства и детства Самарской области.

Актуальность создания системы раннего выявления психологических, педагогических, медицинских потребностей для адекватного развития ребенка и ранней специальной помощи ребенку и его семье неоднократно обосновывалось отечественными и зарубежными авторами (В.В. Зеньковский, Л.С. Выготский, Г.Л. Маковецкая, З.Матейчик, И.Лангмейэр, Г.А. Виленская, Л.В. Дозорцева)

Воздействие неблагоприятных и несбалансированных между собой факторов различного генеза, особенно, в критические периоды развития плода и детского организма служат основными причинами многих заболеваний, задержек в развитии. Несмотря на достаточно высокий уровень научной разработанности проблемы диагностики и коррекции отклонений в развитии у детей раннего возраста, выводы исследователей не носят характер межведомственного полидисциплинарного содержания (Г.И. Гусарова, Г.А. Маковецкая).

Один из важнейших факторов, влияющих на получение нужного целевого эффекта в сфере защиты здоровья младенца – активные междисциплинарные взаимодействия. В настоящее время в практи-

ческой плоскости принципы междисциплинарного взаимодействия в сфере социальной психологии, социальной педагогики и социальной медицины реализуются в работе учреждений Службы семьи, материнства и детства как новой профессиональной деятельности.

Система защиты здоровья детей функционирует в Самарской области с 1992 года, и сейчас состоит из комплекса учреждений обслуживания семьи и детей (110), нормативно-правового обеспечения, организации государственного и муниципального управления (комитеты, отделы по вопросам семьи).

В настоящее время комплекс учреждений социального обслуживания семьи и детей решает самые жизненно важные вопросы социализации детей:

- организация комплексного сопровождения семьи и детей (центры «Семья»);

- организация деятельности по психолого-педагогической, медико-социальной коррекции, абилитации и реабилитации детей;

- организация деятельности по социализации безнадзорных детей, детей-инвалидов;

С целью научного обоснования уже полученных социальных результатов, а также организации научно-методического обеспечения процесса обслуживания семьи и детей в 2001 году в Самаре была создана научно-исследовательская лаборатория социального здоровья детей. Учредителями данной лаборатории являются:

1. Главное Управление по вопросам семьи, материнства и детства;
2. Самарский государственный педагогический университет;
3. Самарский государственный медицинский университет.

Основными задачами деятельности лаборатории социального здоровья детей являются:

- разработка, апробация, внедрение инновационных проектов системного социального, медико-психолого-педагогического сопровождения семьи и детей, направленных на улучшение социального здоровья населения Самарской области. Поэтапная разработка региональных программ и базовых моделей ранней диагностики, организация деятельности по психолого-педагогической, медико-социальной коррекции, абилитации и реабилитации детей.

- информационно-методическое обеспечение деятельности учреждений обслуживания семьи и детей, лечебно-профилактических учреждений департамента здравоохранения, специализированных кафедр Самарского государственного педагогического университета и Самарского государственного медицинского университета.

- осуществление экспертизы социально-медицинских, социально-педагогических, социально-психологических технологий, применяемых в учреждениях обслуживания семьи и детей, лечебно-профилактических учреждениях департамента здравоохранения Администрации области;

- разработка и реализация проектов по улучшению подготовки и переподготовки кадров службы семьи, материнства и детства.

В организации деятельности по межведомственному, междисциплинарному взаимодействию (совместная деятельность медиков, психологов, юристов, работников службы социальной защиты) мы исходили из уже накопленного опыта.

С чем мы столкнулись на этапе становления лаборатории?

Наличие достаточно большого количества программ для изучения уровня развития ребенка в возрасте от 0 до 3-х лет и программ раннего вмешательства и абилитации детей раннего возраста, используемых в США, Японии, странах Западной Европы и России, отсутствие единой, общепринятой диагностики и интерпритации результатов потребовало тщательного сравнительного анализа имеющихся программ. Большинство отечественных тестов создавалось достаточно давно (тесты Щелованова «Показатели нервно-психического развития детей 1-го года жизни», пересмотренные в 1983 году; тесты Боженовой «Оценка психического развития ребенка 1-го года жизни»; диагностика Понковой-Ямпольской «Показатели нервно-психического развития детей 2-го и 3-го года жизни»; диагностика нервно-психического развития детей 1-го года жизни, разработанные в 1973 году на кафедре развития и воспитания детей раннего возраста РМАПО Э.Л. Фрухт и др.). Все они требуют обновления нормативов. Несомненным достоинством отечественных методик является широкий охват разнообразных психических нормативов для небольших возрастных интервалов, но, с другой стороны, они позволяют оценивать уровень психического развития ребенка раннего возраста в основном качественно, в терминах соответствия – несоответствия возрастной норме развития. Тестовый материал и тестовые процедуры недостаточно стандартизированы, что безусловно затрудняет сравнение результатов, полученных по конкретному ребенку, с нормативами.

Зарубежные варианты тестов развития (шкалы Бейли, шкалы МакКарти, Денверская шкала развития, Мюнхенская

функциональная диагностика развития детей 1-го года жизни и др.) отличаются большей строгостью оценок количественного выражения результатов. Однако большинство из них малодоступны для российского пользователя, либо не адаптированы на русскоязычной выборке.

В связи с этим дополнительного научного изучения потребовали проблемы:

- анализ социальной специфики развития детей, связанный с этническими и территориальными условиями проживания ребенка;

- определение стандартов и нормативов по развитию ребенка раннего возраста в Самарской области;

- анализ конкретной (регионально обусловленной) социальной ситуации развития ребенка раннего возраста;

- диагностика и учет особенностей микросоциального окружения ребенка.

Анализ динамики нервно-психического развития детей младенческого и раннего возраста (по результатам обследования центров психолого-медико-педагогической диагностики, коррекции развития детей) подтверждает выводы теории психической адаптации о неэффективности функционирования адаптационных механизмов у детей, подвергшихся длительным стрессовым факторам: отсутствие родительской заботы, невнимания со стороны взрослых, семьи медико-социального риска [1]. В 2001 году нашими центрами обследовано 1080 детей раннего возраста. Распределение детей по демографическому типу семей представлено следующим образом: из полной семьи - 44,7%, неполной - 11%, многодетной - 4%, воспитывающихся в приемных семьях - 12,5% и приемных семьях - 1,1%, из госучреждений для детей-сирот - 38,8%.

Сравнение данных показателей подтверждает наличие объективных факторов психической депривации в ряде категорий семей (Матейчик З, Лангмейри, 1984). Среди факторов, провоцирующих возникновение инвалидности у обследованных детей, отмечаются следующие: биологические - высокий уровень хрониче-

ских, врожденных и генетических заболеваний (37%), патологии перинатального периода (47,2%) [6].

Статистические данные подтверждают зависимость уровня нервно-психического развития детей от состояния здоровья. В 57 процентах случаев уровень нервно-психического развития детей первого года жизни оценивается как отставание на 2 и более эпикризных срока. Анализ нервно-психического здоровья детей выявил, что наибольшее количество случаев отставания в развитии прослеживается по показателям: «Навыки и умения в процессах» (49%), «Подготовительные этапы активной речи» (51,7%), «Подготовительные этапы развития понимания речи» (54%).

Из обследованных детей раннего возраста от 1 года до 3-х лет (935) уровень развития в пределах возрастной нормы наблюдается в 56 процентах случаев, задержка психического развития отмечается в 40 процентах случаев, интеллектуальные нарушения отмечаются в 4 процентах случаев. Прослеживается зависимость уровня развития детей раннего возраста от демографического типа семьи и социального статуса. Наименьшее количество детей, чей уровень развития ниже возрастной нормы, воспитывается в полной семье (28). Наибольшее количество детей с задержкой психического развития - это дети-сироты (165) и дети из неполных семей (128).

Сохранение психического здоровья особенно важно в возрастные кризисные периоды психического развития ребенка. Известно, что первый год жизни - стадия установления контактов, младенец нуждается в постоянных, полных любви и внимания контактах с матерью и отцом. Угрожающая ситуация - отсутствие контактов или недостаточный контакт с матерью (отказ от ребенка, неуверенность или чрезмерная озабоченность матери) - факторы психической депривации [3, 6].

В результате проводимой реабилитационной работы положительная динамика психомоторного развития с детьми до 3 лет наблюдается в 52 процентов слу-

чаев, когда дети воспитываются в семьях с дисфункциональными нарушениями, в том числе с детьми, воспитывающимися в приемных семьях - в 63 процентов случаев. Многие родители из этих семей проходили обучение. Формы комплексной помощи более эффективны, чем однокомпонентное вмешательство. Практика показывает, что формы комплексной помощи эффективны, когда специалисты, работающие с семьями являются единой специально подготовленной командой. Данную команду составляют врачи-педиатры, специалисты центров диагностики, специалисты центров «Семья».

С 2001 года в г. Новокуйбышевске апробируется пилотная программа «Родители как учителя». Главной целью этой программы является оказание образовательной помощи родителям. Существует несколько различных причин для внедрения базовой модели обучения родителей. Во-первых, это дает надежду преодолеть существующие этические, практические, этнические и культурные причины, препятствующие использованию традиционных групповых методов. Во-вторых, это позволяет найти формы, методы и содержание обучения, влияющие на долгосрочные результаты. В-третьих, ожидается, что решится проблема согласованности гибких и стандартных форм, методов обучения и концептуальных границ вмешательства, обучения (знания об изменяющихся детских нужд и т.д.).

В пилотной программе задействовано 30 семей, воспитывающих детей до трех лет. По состоянию здоровья, дети относятся к первой и второй группам здоровья. Отбор семей проводился специалистами психолого-медико-педагогического центра диагностики и педиатрических отделений г. Новокуйбышевска. Обучение родителей начиналось с постановки четкой цели – удовлетворение потребностей ребенка и семьи. Занятия с ребенком и родителями проходят по нескольким направлениям: обучение родителей методам наблюдения за ребенком; вопросы питания; развитие познавательной актив-

ности и навыков ребенка; обучение методам взаимодействия матери и ребенка; изменение родительских навыков и умение их применять.

Для внедрения и тиражирования данной программы в 2002 году на базе институтов последипломного образования Самарского государственного педагогического и медицинского университетов проводится курсовая подготовка психологов, дефектологов, логопедов, педиатров оказанию помощи по перинатальной психологии. Разработана программа обучения специалистов, включающая разделы: педиатрические и психологические проблемы комплексного раннего сопровождения семьи и детей; иммунология раннего возраста; рациональное питание и проблемы реабилитологии в системе комплексного раннего сопровождения; физиология детей раннего возраста. Разработан учебно-методический материал для специалистов и родителей.

Вывод. На основе полученных результатов исследований по поиску оптимальных систем взаимодействия специалистов разных ведомств, различных специалистов разрабатывается базовая межведомственная полидисциплинарная региональная и территориальная (район, малый город, большой город) модель раннего вмешательства или медико-социальной, социально-психологической и социально-педагогической помощи детям раннего возраста и их семьям, которая будет положена в основу единой эффективной системы раннего сопровождения развития детей от 0 до 3-х лет.

СПИСОК ЛИТЕРАТУРЫ

1. *Березин Ф.Б.* Психическая и психофизическая адаптация человека. Л., 1998. 263 с.
2. *Гусарова Г.И.* Медико-социальная реабилитация детей, воспитывающихся в приемных семьях (автореферат диссертации кандидата медицинских наук). М., 2000. 22 с.
3. *Матейчик З., Лангмайер И.* Психическая

- депривация в детском возрасте. Прага, 1984. 562 с.
4. *Сергиенко Е.А.* Адаптация в раннем онтогенезе человека. М., 1992.
5. *Сергиенко Е.А., Дозорцева Л.В.* Исследование соотношения восприятия и действия в младенческом возрасте. М., 2000.
6. *Стуколова Т.И., Гусарова Г.И., Макавецкая Г.А.* Социальные аспекты в педиатрии. М., 2000. 22 с.

**COMPLEX INITIAL OF 0-3 – YEAR – OLD CHILDRENS
DEVELOPMENT: PROBLEMS AND ASPECTS**

© 2002 А.М. Voznyuk¹, L.P. Petrova², E.M. Savitskaya³, E.B. Shasharina⁴

¹Main Directorate on ISSUES of family, Maternity and Childhood
of Samara Regional Administration

²Regional Psychological Medical and Educational Center
for Diagnostics and Correction of Development of Children

³Samara state pedagogical university

⁴Main Directorate on ISSUES of family, Maternity and Childhood
of Samara Regional Administrat

The article covers various aspects of organizing a comprehensive support for young children's development. The issues highlighted are: co-operation between Samara Region Department of Family, Motherhood and Childhood Matters and the regional Psychological, Medical and Pedagogical Center of Children's Diagnostics and Development Correction; problems under solution; goals to be pursued; current trends in children's health care; results achieved; children's social health laboratory in work.